

Alurahmen-Schiebetür AR10 untenlaufend

ACHTUNG

Höhenausgleich ohne Softstop-Automatik +/- 6 mm
Höhenausgleich mit Softstop-Automatik +/- 6 mm

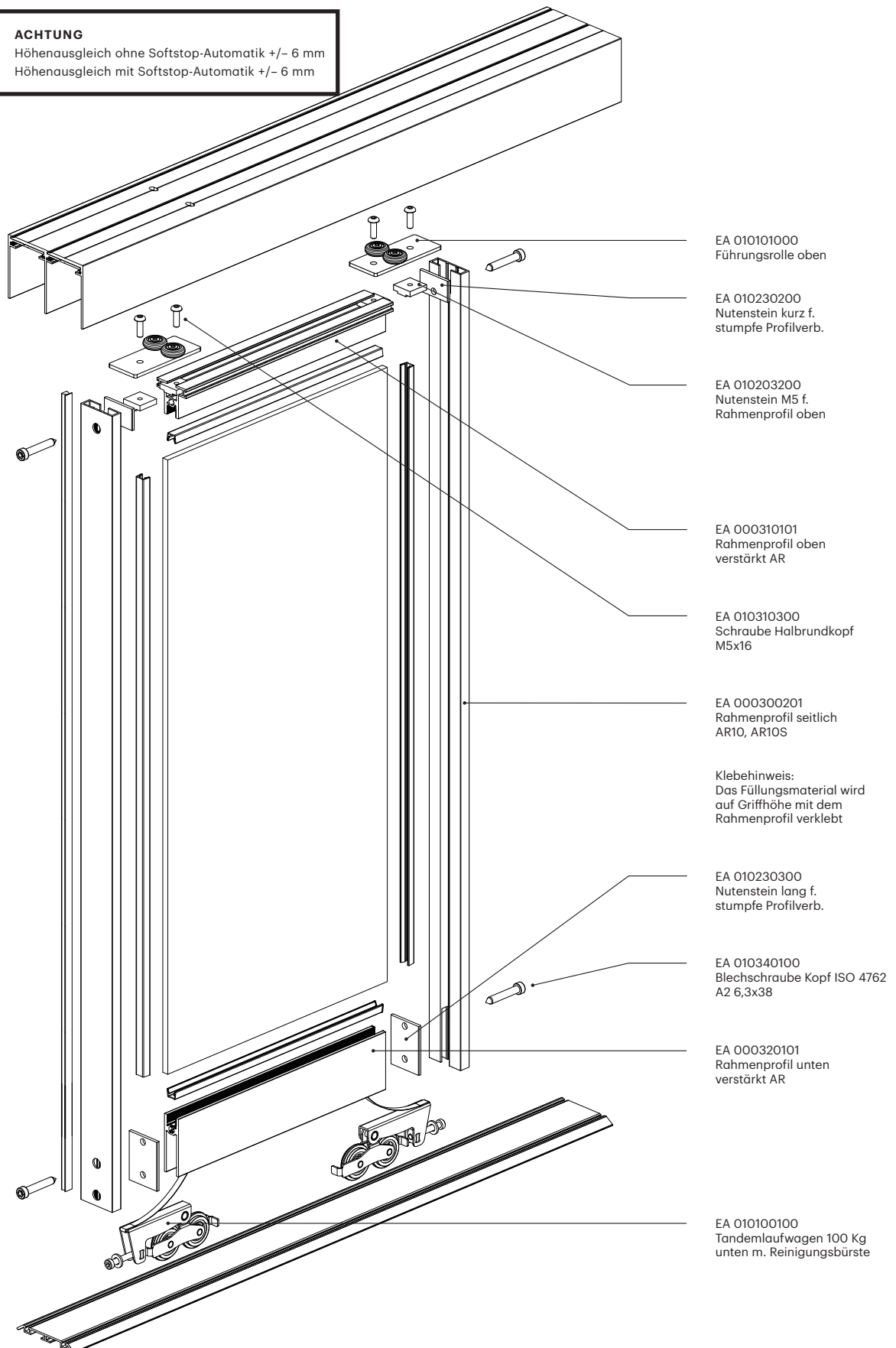

Alurahmen-Schiebetür

AR10 untenlaufend



Alle Maßangaben in Millimeter

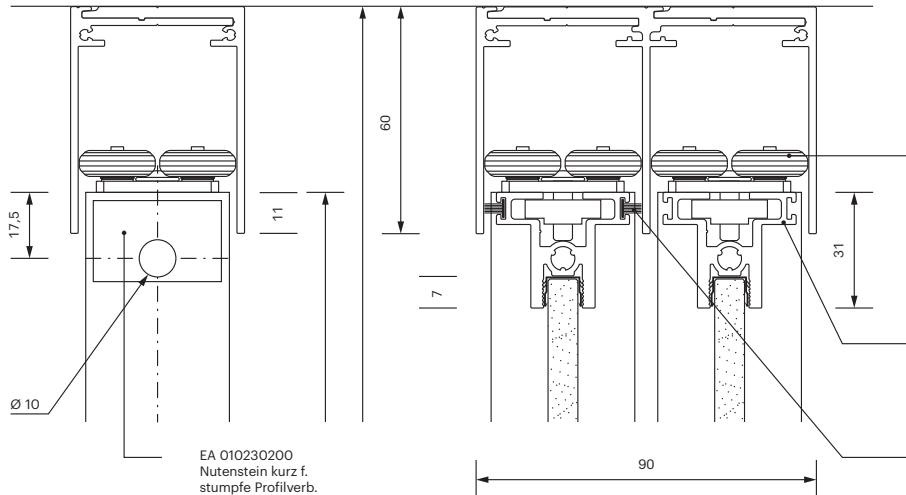

Flügelmaß

Flügelbreite (FB)
AB + (Anzahl der Überstände x 10 mm) : Flügelanzahl

Flügelhöhe
aufgesetzt AH -59 mm
eingelassen AH -57 mm

Füllungsmaß

Füllungsbreite
FB -6 mm

Flügelhöhe
aufgesetzt AH -131 mm
eingelassen AH -129 mm

EA 010101000
Führungsrolle oben

EA 000310101
Rahmenprofil oben
verstärkt AR

EZ 020200601
Bürstendichtung
8 mm Grau

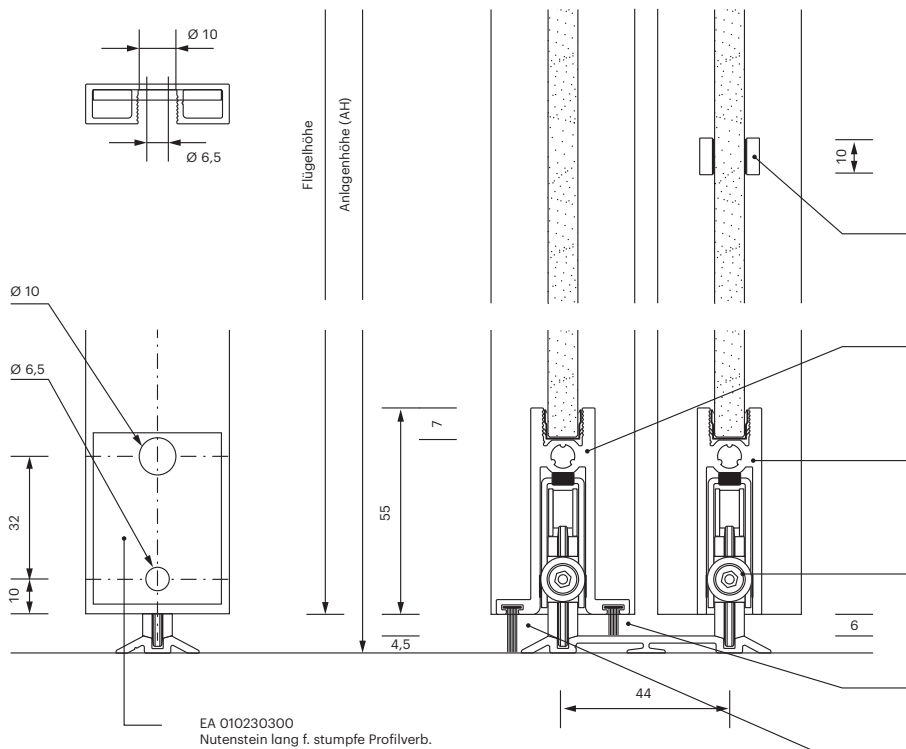

EA 000410201
Sprosse Flachprofil 10 x 3 mm

EA 000320301
Rahmenprofil unten m.
Bürstenaufnahme AR

EA 000320101
Rahmenprofil unten
verstärkt AR

EA 010101000
Tandemlaufwagen 100 Kg
unten m. Reinigungsbürste

EZ 020200101
Bürstendichtung 12 mm Grau

EZ 020200201
Bürstendichtung 16 mm Grau

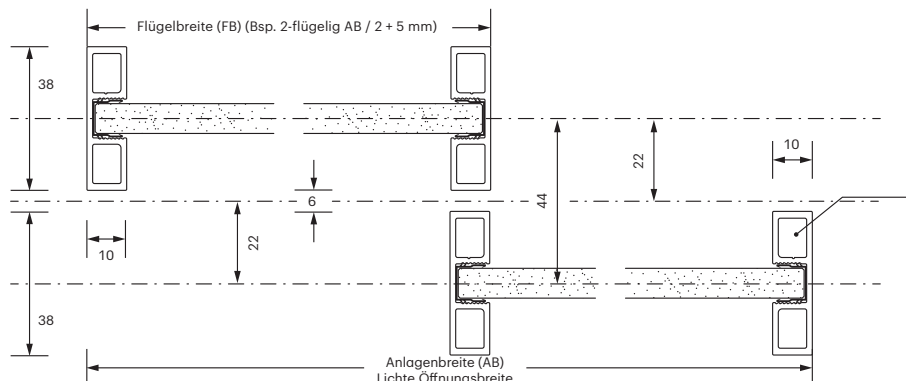

EA 000300201
Rahmenprofil seitlich
AR10, AR10S