

Montageanleitung (Standard) / Instructions de montage (standard)

1330SR1-4 → A-D, H (F-G)

1330SR5-6 → A-E, H (F-G)

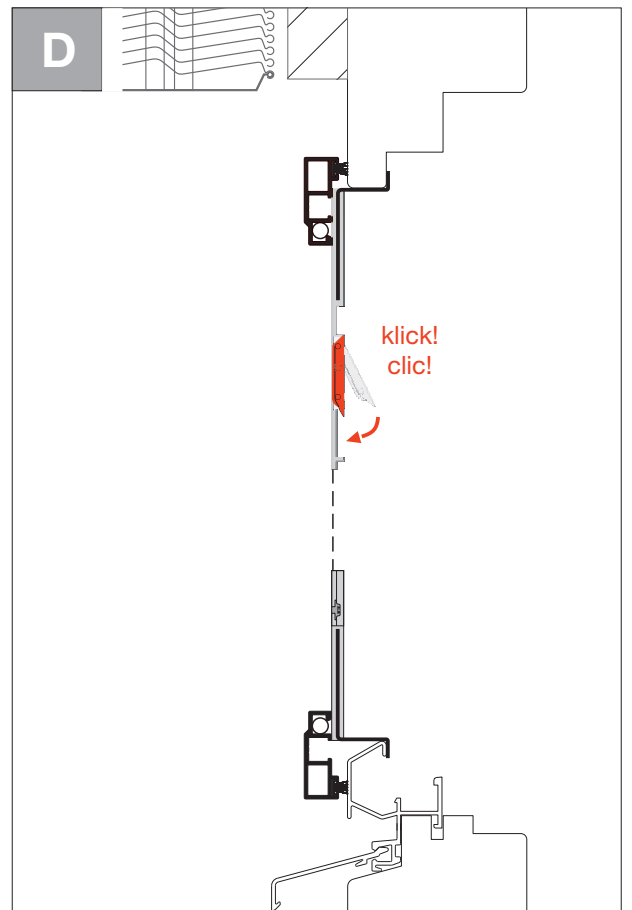

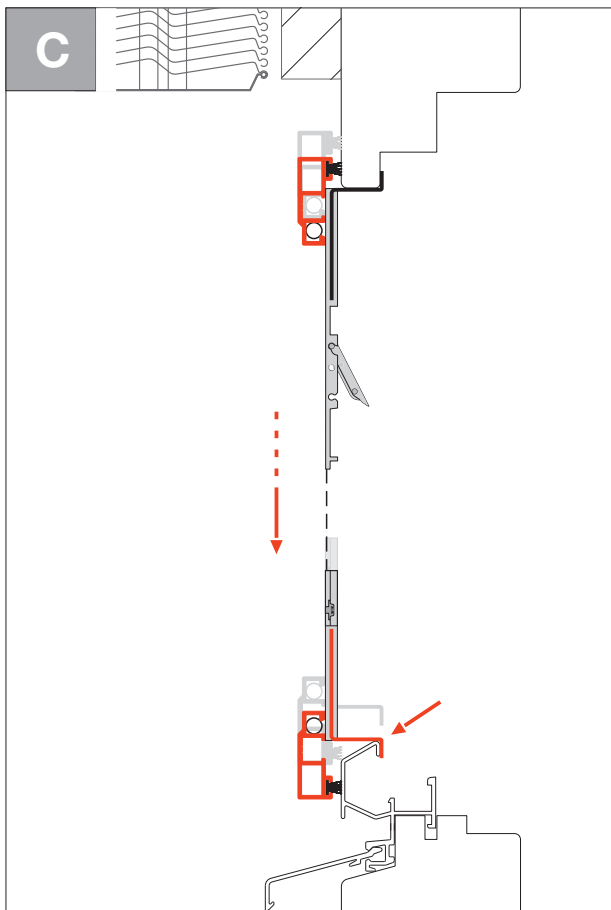
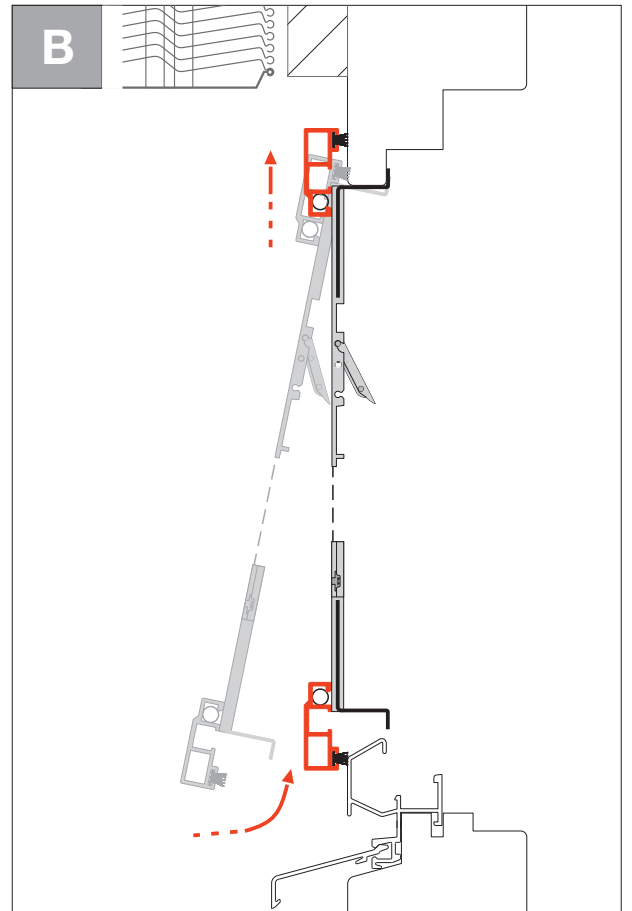
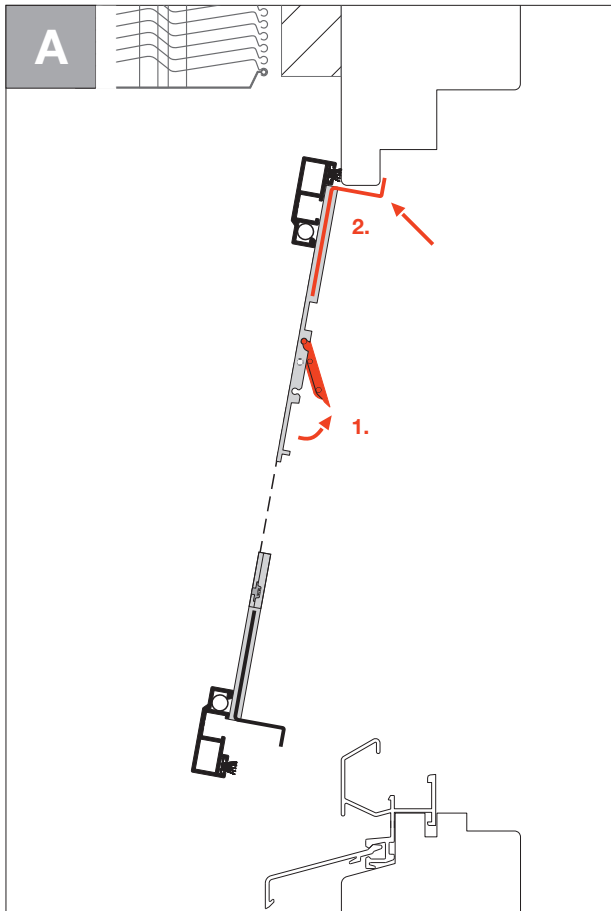
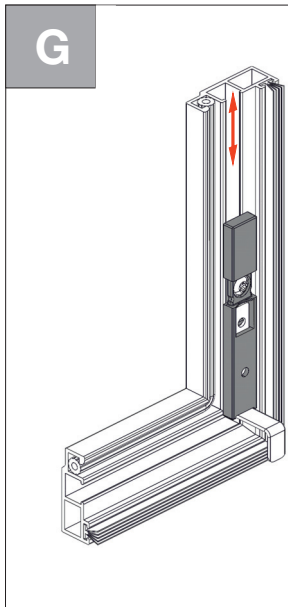
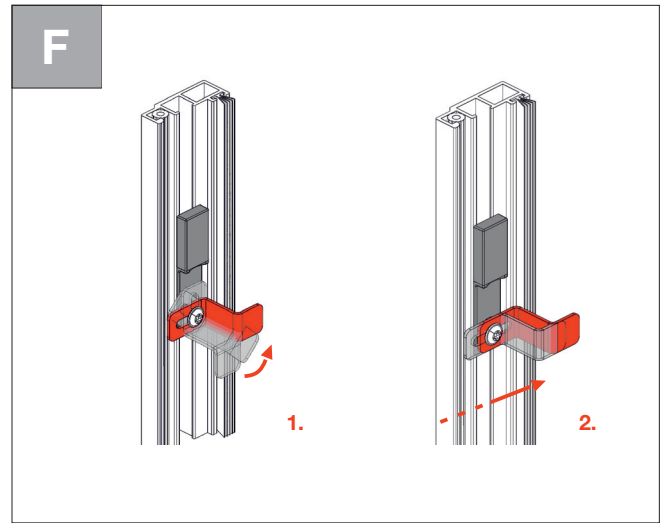
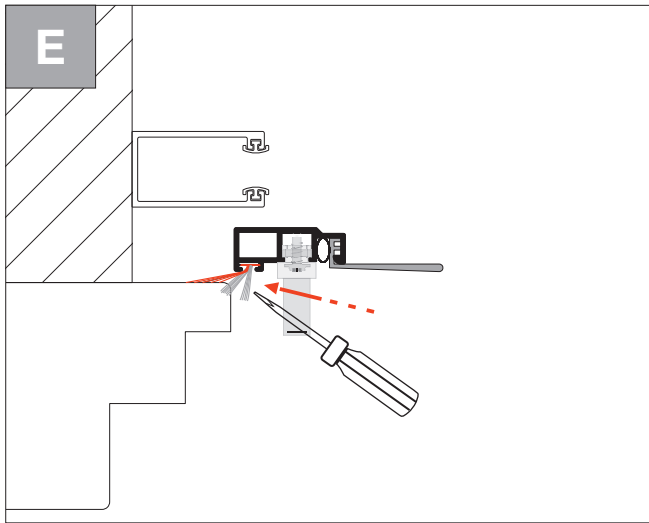

Einhängewinkel unten verschieben

Die Einhängewinkel unten werden ab Werk bei 20 mm ab UK Rahmen voreingestellt.

Diese Position lässt sich vor Ort an die Baugesgebenheiten anpassen. Die Einhängewinkel sind in der Höhe stufenlos und frei einstellbar.

Dazu den Deckel nach oben schieben, Schraube lösen (T10), bis zur gewünschten Position verschieben, Schraube wieder fest anziehen (mind. 0.8 - 1 Nm *) und dann den Deckel schliessen.

**Richtwert in der Praxis:
Schraube bis zum ersten leichten
Widerstand anziehen und dann noch
eine ganze Drehung dazugeben.*

Décaler les crochets en dessous

Les crochets du bas sont pré-réglés en usine à 20 mm du bas du cadre.

Cette position peut être adaptée aux conditions de construction sur site. Les crochets sont réglables en continu en hauteur et ajustables.

Pour ce faire, pousser le couvercle vers le haut, dévisser la vis (T10) et la décaler jusqu'à la position souhaitée, resserrer la vis à fond (au moins 0.8 - 1 Nm *) puis fermer le couvercle.

**Valeur indicative en pratique:
Serrer la vis jusqu'à sentir une légère résistance
et la tourner encore d'un tour complet en plus.*

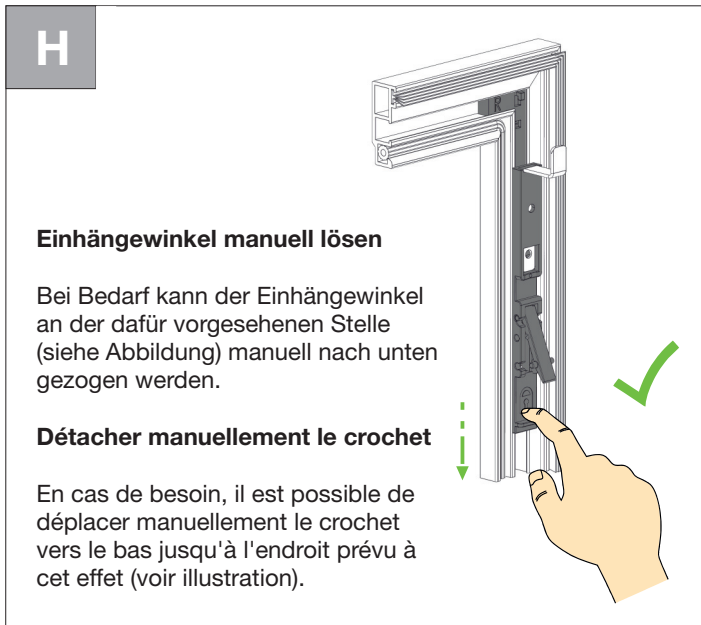

Einhängewinkel manuell lösen

Bei Bedarf kann der Einhängewinkel an der dafür vorgesehenen Stelle (siehe Abbildung) manuell nach unten gezogen werden.

Détacher manuellement le crochet

En cas de besoin, il est possible de déplacer manuellement le crochet vers le bas jusqu'à l'endroit prévu à cet effet (voir illustration).



Nicht an der Verriegelung ziehen

Die Verriegelung dient ausschliesslich der zusätzlichen Sicherung des Spannrahmens. Durch Zug nach unten kann diese beschädigt werden.

Ne pas tirer sur le verrouillage

Le verrouillage sert uniquement à sécuriser en outre le cadre moustiquaire. Le tirer vers le bas risquerait de l'endommager.