

## P80 automatic

### Montagefehler

Grundsätzlich **jede Form von Reibung oder Hindernissen**, wie:

- Bürstenleisten
- vorstehende Schraubenköpfe
- krumme oder nicht vollständig festgeschraubte Blenden
- Beschädigungen oder Schmutz auf der Lauffläche
- defekte Umlenkrolle
- usw.

**führt** nach zweimaligem Fehler an derselben Stelle **zu einem „weiter mit push“**.

Der eingelernte Verfahrensweg kann nur über RESET gelöscht werden. Ein Entstromen der Anlage ist **kein RESET!** Der RESET (mit einem dünnen Gegenstand) löscht nur den eingelernten Verfahrensweg, alle anderen Einstellungen bleiben erhalten.

nachfolgend einige Hinweise zur Überprüfung/Fehlersuche von häufigen Montagefehlern:

- Der Glasflügel darf nicht auf der Bodenführung aufsitzen, d.h. bitte auf genügend Luft nach unten zur Bodenführung und gleichzeitig auf die vorgeschriebene Klemmung (12Nm) bei den Laufwagen achten.
- Es müssen die **richtigen** Einsätze in der Bodenführung verbaut sein! Sonst klemmt die Tür.

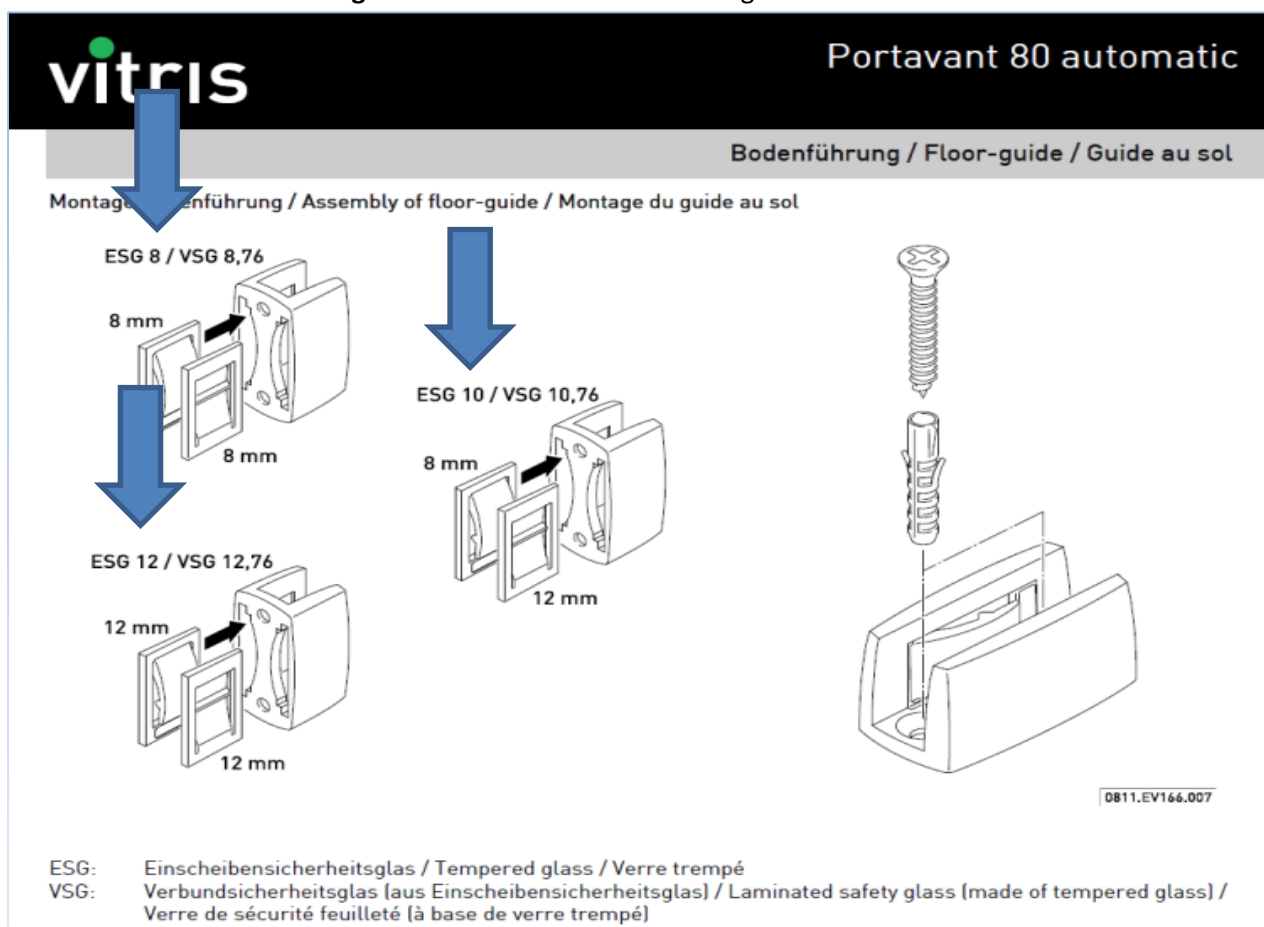

- **Schmutz, Staub, Späne** sind auf den Laufrollen und der Lauffläche nicht zulässig
- Die Riemenspannung muss so sein, dass untere Riemen **nicht durchhängt**

## P80 automatic

### Montagefehler

- Für die Riemenklemmung sind **kurze** M4x6 verbaut worden, längere M4x10 Schrauben können nach oben in der Blende kratzen.

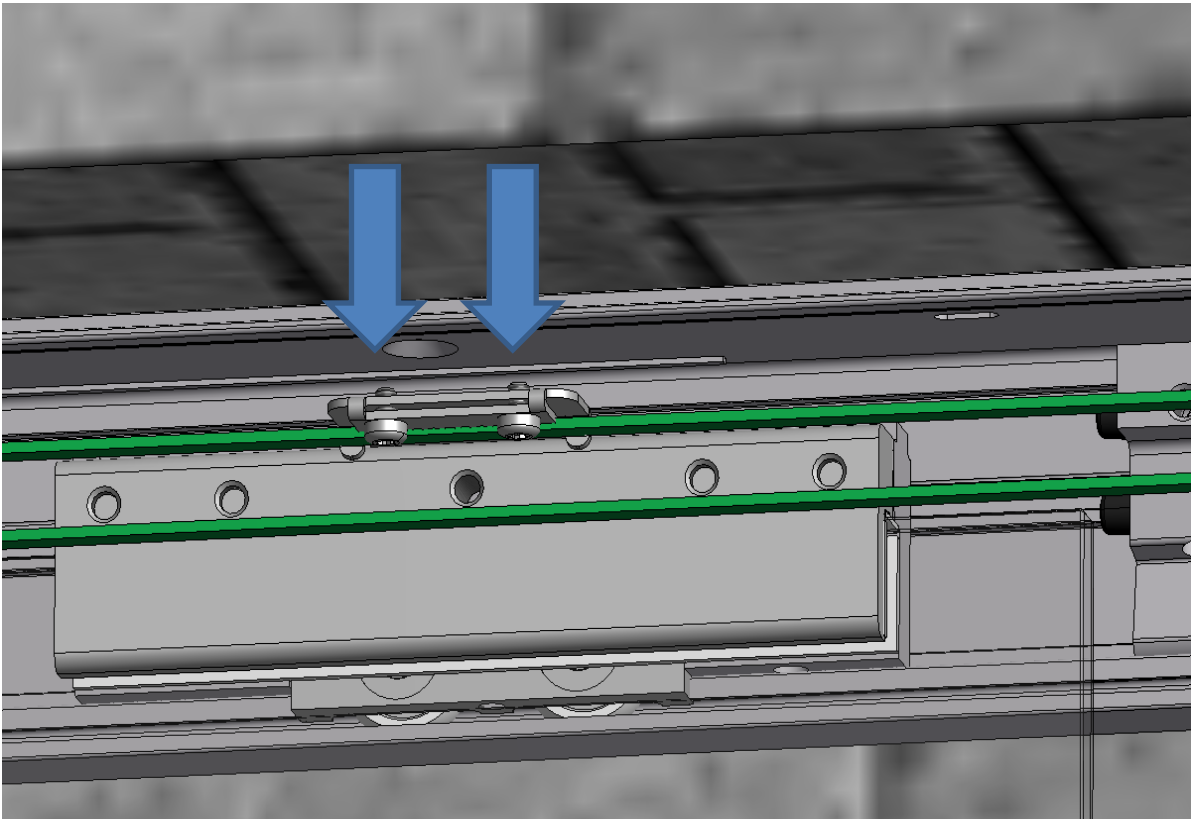

- Die Aushängesicherung darf **nicht** nach oben die Laufschiene berühren. Unbedingt auf 0,5mm Luft zur Laufschiene achten!

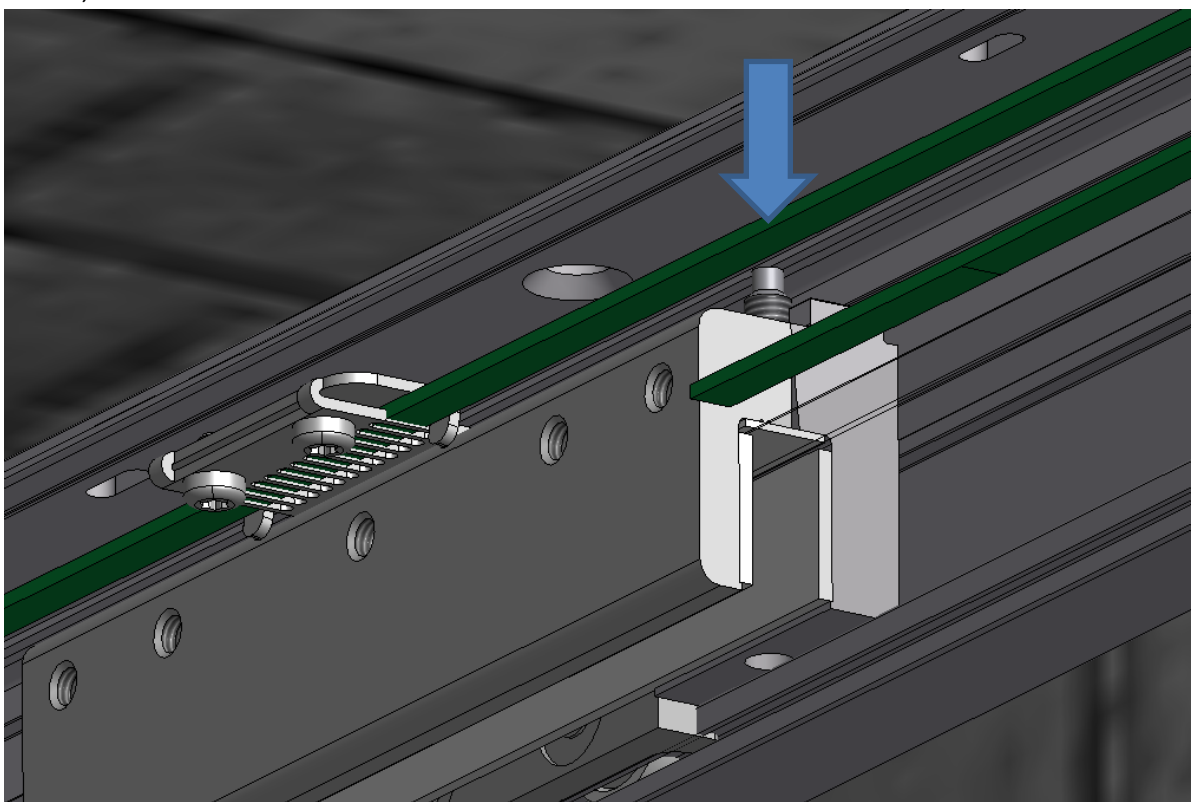

## P80 automatic

### Montagefehler

- Für den ordnungsgemäßen Betrieb müssen **beide** Gummipuffer **fest** eingeschraubt werden.

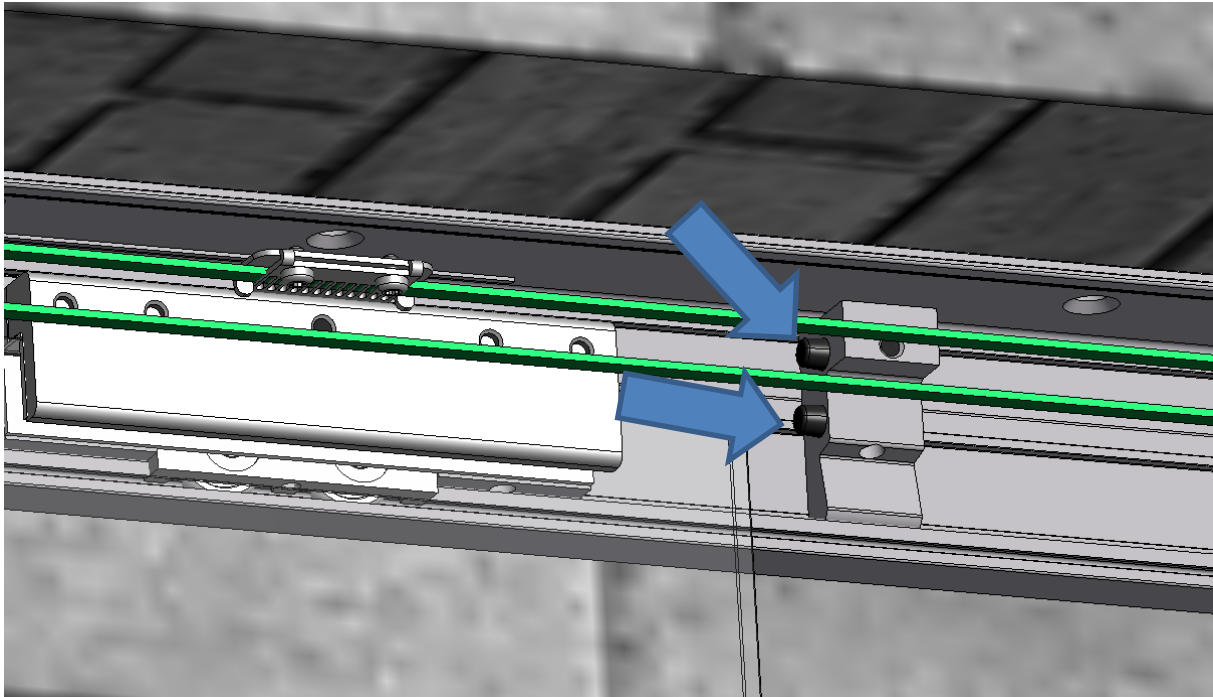

- Bei der Glaswandmontage müssen **alle** Klebereste (2K-Kleber) restlos aus der Laufschiene entfernt werden.

