

3/4-Kreis Rondelle 600x600
10055-178

3/4-Kreis Rondelle 800x800
10055-179

3/4-Kreis Rondelle 900x900
10055-180

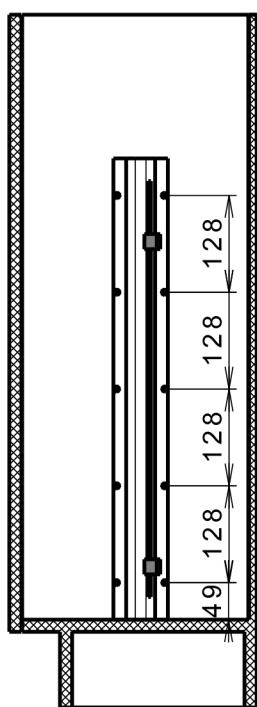
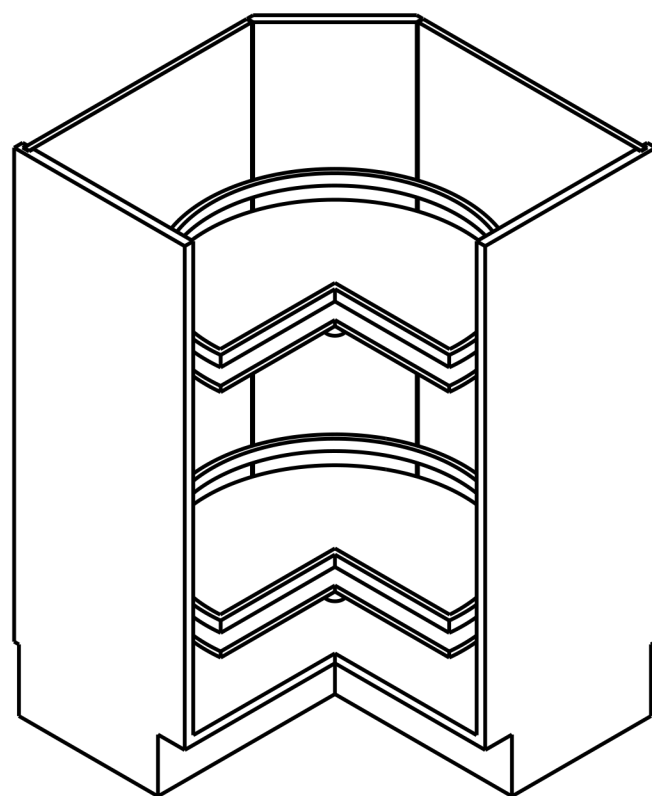
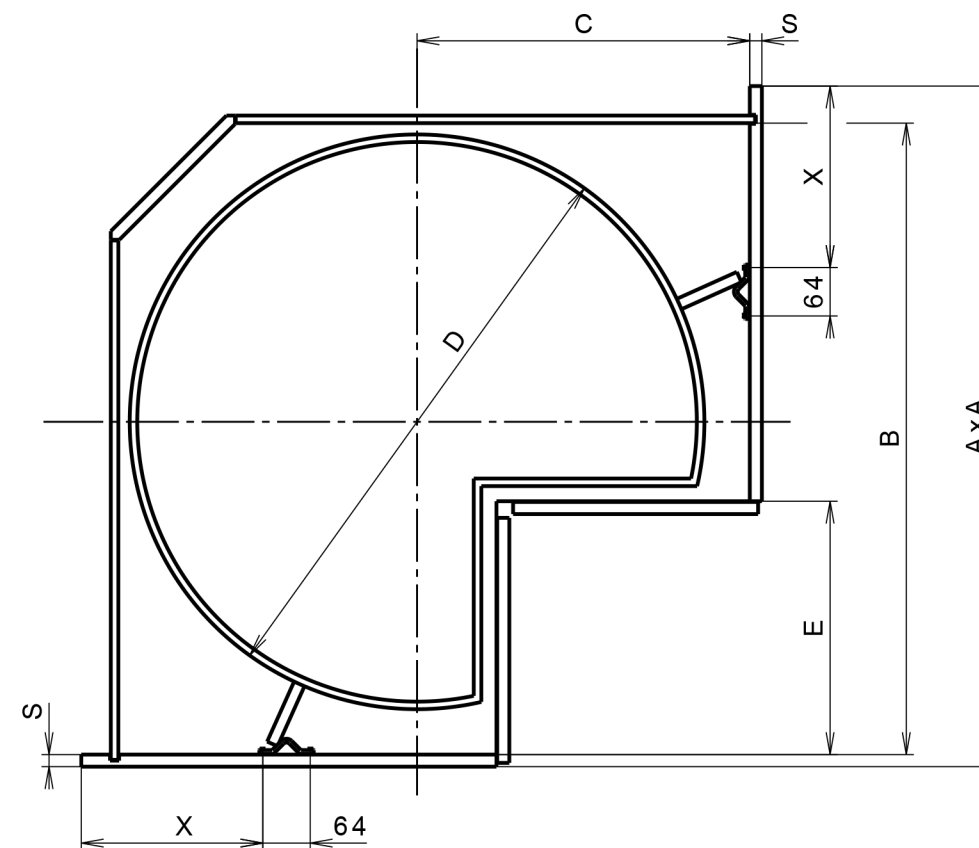
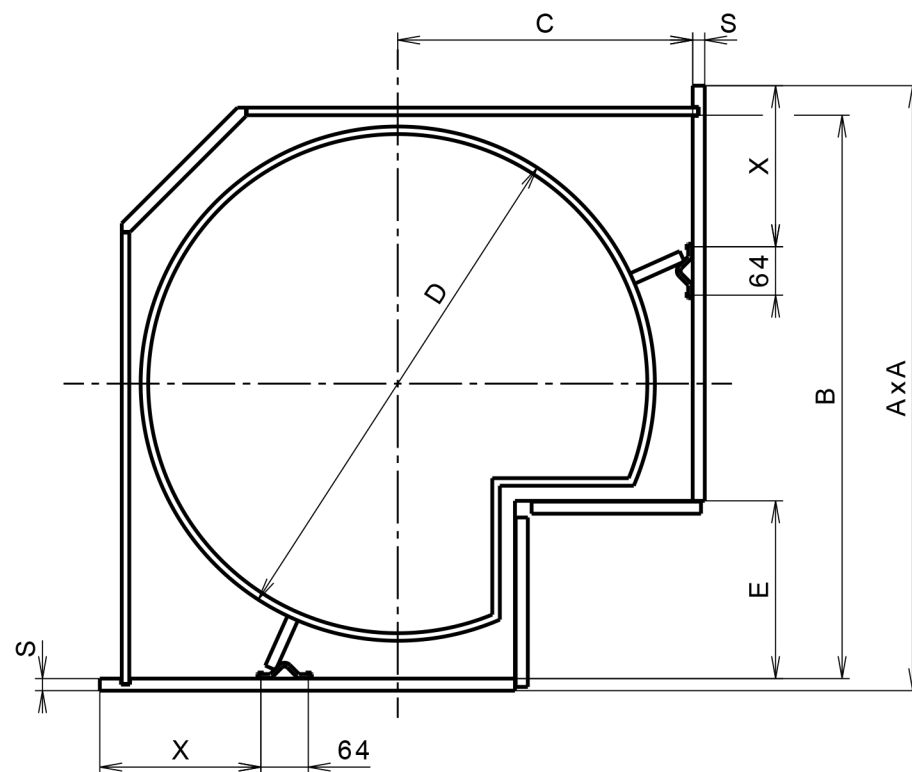
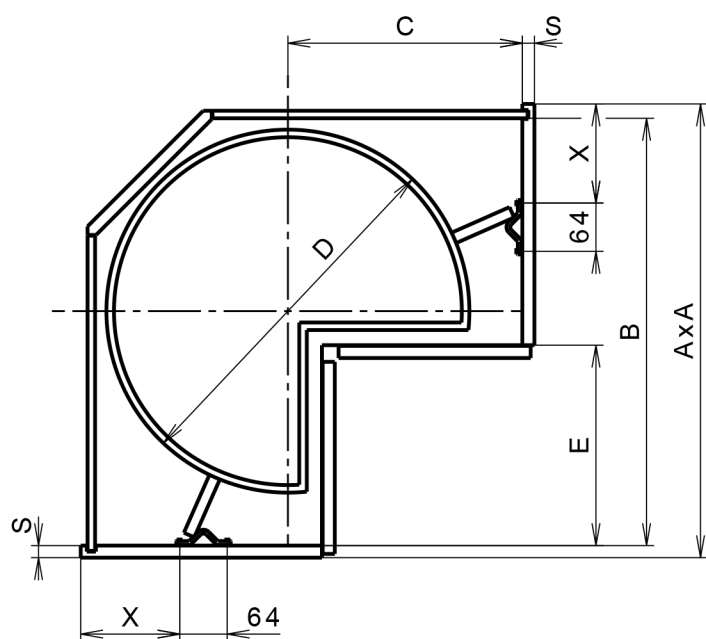

A x A	B	C	D	E	X				
					S=16*	S=17	S=18	S=19	S=20
600x600	>555	310	460	<282	131	130	129	128	127
600x600*	>565*	310*	480*	<265*	131*	130	129	128	127
650x650	>615	360	480	<315	107	106	105	104	103
800x800*	>745*	390*	680*	<235*	213*	212	211	210	209
900x900	>815	440	720	<322	240	239	238	237	236
900x900*	>835*	440*	760*	<335*	240*	239	238	237	236

* gezeichnete Dimension

Alle Masse in mm

Status	R innen	R aussen	Werkstoff	Farbe	Oberfläche	Querschnitt	Volumen	Gewicht	EN 12020-2
									allg. Toleranz
Akt.	a) b) c)								Für die technischen Unterlagen behalten wir uns alle Rechte vor, auch für den Fall der Patenterteilung oder Gebrauchsmustereintragung. Ohne unsere vorherige Zustimmung darf diese technische Unterlage weder vervielfältigt noch Dritten zugänglich gemacht werden. Sie darf durch den Empfänger oder Dritte auch nicht in anderer Weise messbräuchlich verwendet werden.
	RECONER MAXX Übersichtszeichnung; 3/4-Kreis Rondelle						Massstab 1:10 A3	Gezeichnet msie 15.11.13	
							 ersetzt		
	10055-186-00								