

# UPLIGHT



## PREMIUM LEUCHTEN

Blendfreie Büroleuchten als Stehleuchte oder Klemmleuchte



Ergonomisch · Intelligent · Professionell

# BDL

## Biodynamisches Licht

Die Lichttemperatur oder Lichtfarbe von Leuchten und elektronischen Geräten hat einen nicht zu unterschätzenden Einfluss auf unsere geistige und körperliche Gesundheit. Dies ist auf grundlegende biologische Mechanismen zurückzuführen.

### **Lichtstärke und Farbtemperatur werden nach Tageszeit dem menschlichen Biorhythmus angepasst**

Bei Einstrahlung von hellem, bläulichem Licht wird vermehrt Serotonin ausgeschüttet, das dem Körper Wachheit und Aktivität signalisiert. Bei zunehmender Dunkelheit und wärmerem Licht nimmt dagegen die Ausschüttung des Schlafhormons Melatonin zu. Dieses signalisiert dem Körper, dass die Zeit für Ruhe und Regeneration gekommen ist.



# Human centric lighting

# HCL

Die professionellen UPLIGHT Büroleuchten machen Beleuchtungskonzepte möglich, die den Menschen und seine biologischen Bedürfnisse ins Zentrum stellen: HCL (Human centric lighting). Die Leuchten reagieren tageszeitabhängig und sind optimal auf den natürlichen Wachrhythmus des Menschen abgestimmt.

**Die gesündeste  
Beleuchtung zu  
jeder Tageszeit**

Die biodynamischen Konzepte der Leuchten können das Wohlbefinden und die Gesundheit der Menschen nachweislich steigern.



# UPLIGHT One BF

Intelligente Stehleuchte, biodynamische Bürobeleuchtung, blendfrei

## SENSORIK



Ausgestattet mit intelligenter Sensorik, kann sich die Stehleuchte für das Büro UPLIGHT One BF an verschiedene Situationen anpassen und dem Benutzer immer das ergonomisch richtige Licht bieten.

## BLENDFREIHEIT

*Mehr Konzentration durch weniger Reflexionen.*

Mit einem UGR-Wert  $<10$  ebnet die UPLIGHT One BF den Weg für ergonomisches und konzentriertes Arbeiten. Der geringe Abstrahlwinkel von nur  $52^\circ$  nach unten ermöglicht eine Minimierung der unerwünschten Streuung des Lichts. Der Arbeitsbereich kann fokussiert und präzise ausgeleuchtet werden.



Unified Glare Rating





UPLIGHT

UPLIGHT

*Alternativer Aufbau mit 90° gedrehtem Leuchtenkopf*



UPLIGHT

# UPLIGHT



# UPLIGHT One BF

## ANWESENHEITS-SENSOR

Der **Anwesenheitssensor** erkennt Bewegungen automatisch und steuert die Leuchte effektiv in Abhängigkeit der Anwesenheit von Personen - energieeffizient und komfortabel.



## ABSTANDS-SENSOR

Der Abstandssensor sorgt für gleichbleibende Oberflächenhelligkeit auf der Arbeitsfläche, auch wenn der Tisch in der Höhe verstellt wird.

## TAGESLICHT-SENSOR

Er regelt die Farbtemperatur der UPLIGHT One BF eigenständig und passt sie dem Umgebungslicht an.



## SCHWENKBARER LEUCHTENKOPF

Leuchtenkopf lässt sich bei Bedarf um 90° schwenken und lässt damit viele Aufstellmöglichkeiten offen.

## TELESKOPIERBAR

Der teleskopierbare Leuchtenkopf kann in der Länge zwischen 910-1070 mm eingestellt werden.



## TOUCHPANEL

Das Bedienteil lässt sich intuitiv bedienen. Vier Settings lassen sich auswählen:  
Modus 1: Manuelle Bedienfeldregelung  
Modus 2: Bewegungssensor aktiv  
Modus 3: Tageslichtsensor aktiv  
Modus 4: Bewegungs & Tageslichtsensor aktiv



## ROLLBAR

Einfach ankippen und wegrollen.

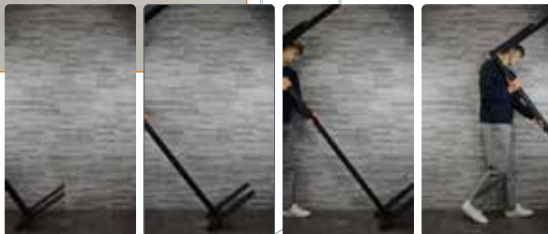

## NIVELLIERBAR

Bodenebenheiten lassen sich einfach ausgleichen. Das ermöglicht einen sicheren Stand ohne Kippen.



# UPLIGHT One BF

Intelligente Stehleuchte, Biodynamische Bürobeleuchtung, blendfrei

## KEY FEATURES

- ✓ Blendfrei UGR  $\leq 10$ , Abstrahlwinkel: 52°
- ✓ Leuchtverhältnis oben und unten separat steuerbar
- ✓ Leuchtenkopf schwenk- und teleskopierbar
- ✓ Tageslichtsensor zur Lichtfarbensteuerung
- ✓ Abstandssensor
- ✓ Abwesenheitssensor
- ✓ flimmerfrei
- ✓ >36.000 Stunden Betriebszeit
- ✓ stufenlos dimmbar durch Berührung
- ✓ in 4 Farben erhältlich

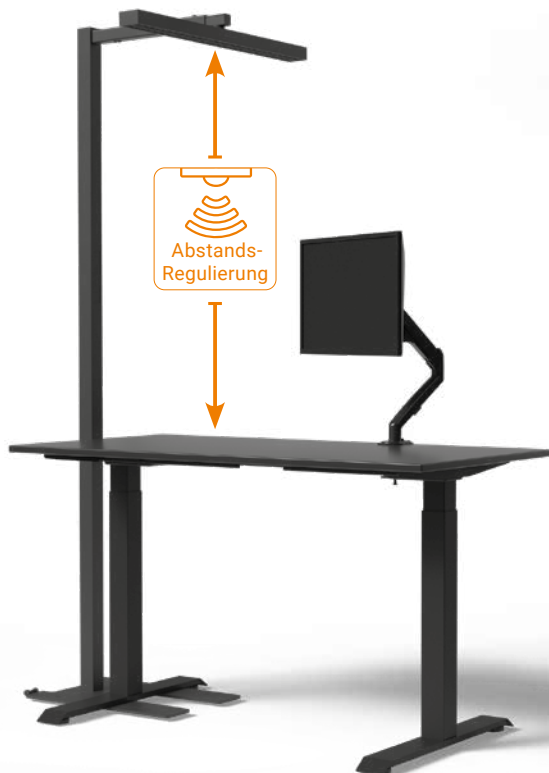

Leuchtenkopf teleskopierbar und schwenkbar

# TAGES LICHT AUTO MATIK

Schont die Augen  
erhöht die Produktivität.

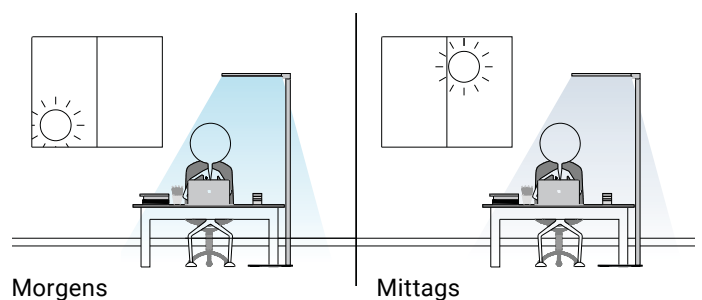



## DETAILS

Leuchtmittel:	LED
Lichtwirkung:	145 lm / W
Schutzart:	IP 20
UGR:	<10
CRI (Ra>):	≥80
Lichtstrom:	≥8500 lm
Leuchtverhältnis:	oben 70%, unten 30%
Abstrahlwinkel:	oben 112°, unten 52°
Lichtfarbe:	3000 / 4000 / 5000 / 6000 K
Energieverbrauch Betrieb:	max. 60 W
Energieverbrauch Standby:	0,5 W
Eingangsspannung:	AC220-240V 50/60Hz
Leistungsfaktor:	>0,9
Betriebszeit:	>36000 Std.
Betriebstemperatur:	-20°C ~ 40°C
Kabellänge:	180 cm

Leuchtverhältnis

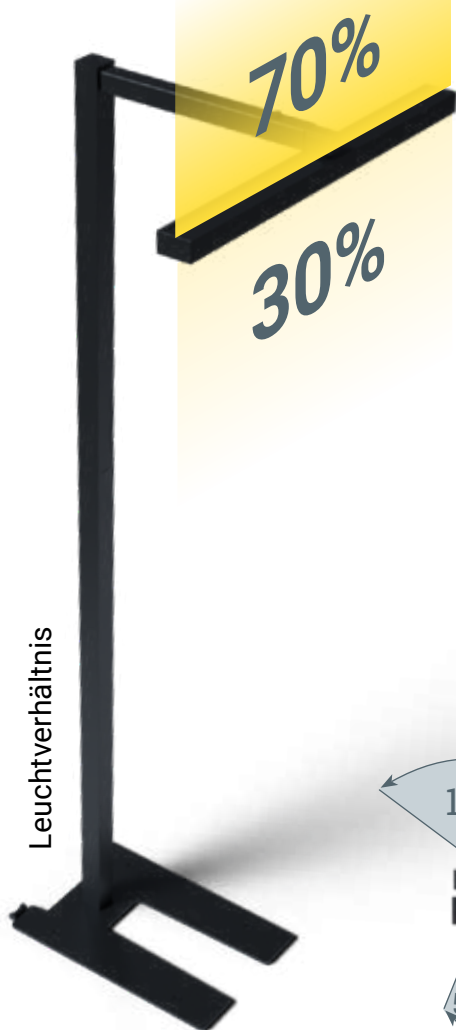

Abstrahlwinkel



Colour Rendering Index

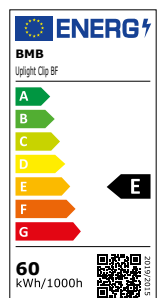

Hochwertiger Fuß



Abstandssensor,  
Tageslichtsensor



Touch-Bedienpanel



Rollbar, Nivellierbar

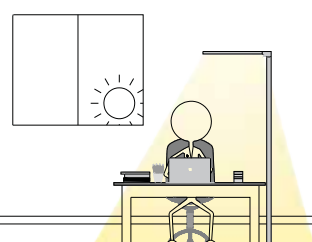

Nachmittags

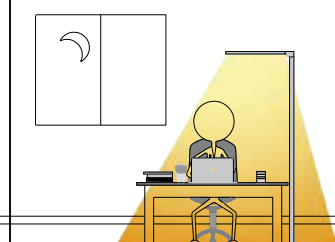

Abends

## Farbtemperaturen

3000 K

4000 K

5000 K

6000 K

# UPLIGHT One BF

Intelligente Stehleuchte, Biodynamische Bürobeleuchtung, blendfrei

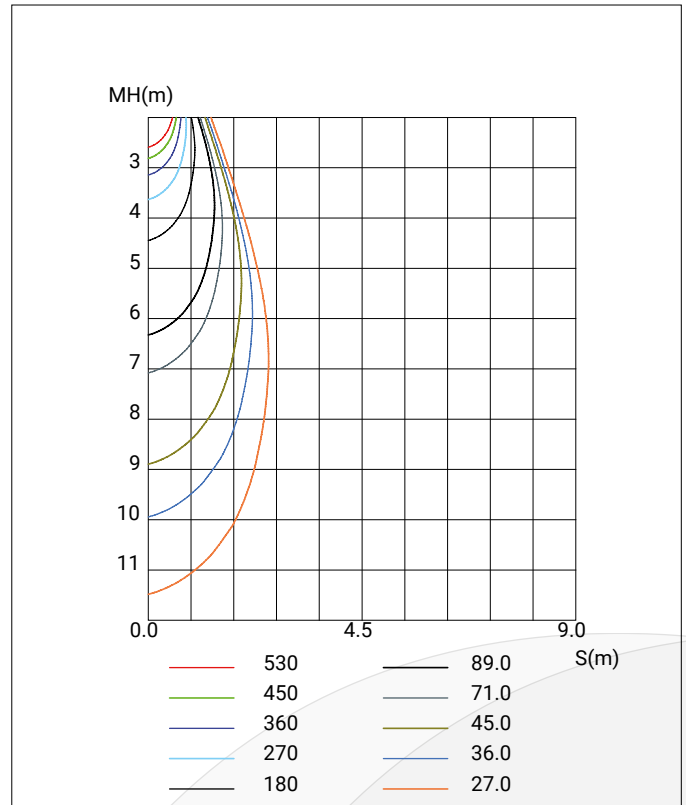
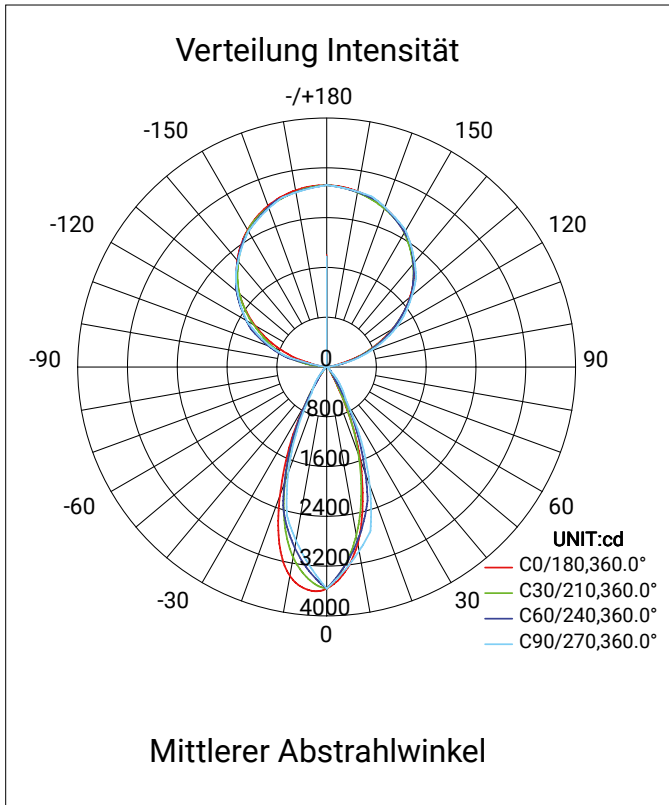

Beschreibung	Farbe	Artikel-Nr.
 <p><b>UPLIGHT One BF</b> Intelligente Stehleuchte, Biodynamische Bürobeleuchtung, blendfrei <math>UGR \leq 10</math>, Abstrahlwinkel: 52°, Leuchtverhältnis oben und unten separat steuerbar, Leuchtenkopf schwenk- und teleskopierbar, Tageslichtsensor zur Lichtfarbensteuerung, Abstandssensor, Abwesenheitssensor, flimmerfrei, &gt;36.000 Stunden Betriebszeit, stufenlos dimmbar durch Berührung</p>	Signalweiß, RAL 9003	331 129379
 <p><b>UPLIGHT One BF</b> Intelligente Stehleuchte, Biodynamische Bürobeleuchtung, blendfrei <math>UGR \leq 10</math>, Abstrahlwinkel: 52°, Leuchtverhältnis oben und unten separat steuerbar, Leuchtenkopf schwenk- und teleskopierbar, Tageslichtsensor zur Lichtfarbensteuerung, Abstandssensor, Abwesenheitssensor, flimmerfrei, &gt;36.000 Stunden Betriebszeit, stufenlos dimmbar durch Berührung</p>	Weißaluminium, RAL 9006	331 129372
 <p><b>UPLIGHT One BF</b> Intelligente Stehleuchte, Biodynamische Bürobeleuchtung, blendfrei <math>UGR \leq 10</math>, Abstrahlwinkel: 52°, Leuchtverhältnis oben und unten separat steuerbar, Leuchtenkopf schwenk- und teleskopierbar, Tageslichtsensor zur Lichtfarbensteuerung, Abstandssensor, Abwesenheitssensor, flimmerfrei, &gt;36.000 Stunden Betriebszeit, stufenlos dimmbar durch Berührung</p>	Anthrazit, RAL 7016	331 129386
 <p><b>UPLIGHT One BF</b> Intelligente Stehleuchte, Biodynamische Bürobeleuchtung, blendfrei <math>UGR \leq 10</math>, Abstrahlwinkel: 52°, Leuchtverhältnis oben und unten separat steuerbar, Leuchtenkopf schwenk- und teleskopierbar, Tageslichtsensor zur Lichtfarbensteuerung, Abstandssensor, Abwesenheitssensor, flimmerfrei, &gt;36.000 Stunden Betriebszeit, stufenlos dimmbar durch Berührung</p>	Tiefschwarz, RAL 9005	331 129365

# UPLIGHT One BF

Technische Zeichnungen

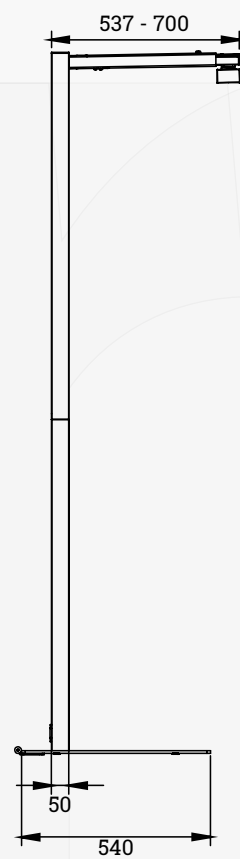
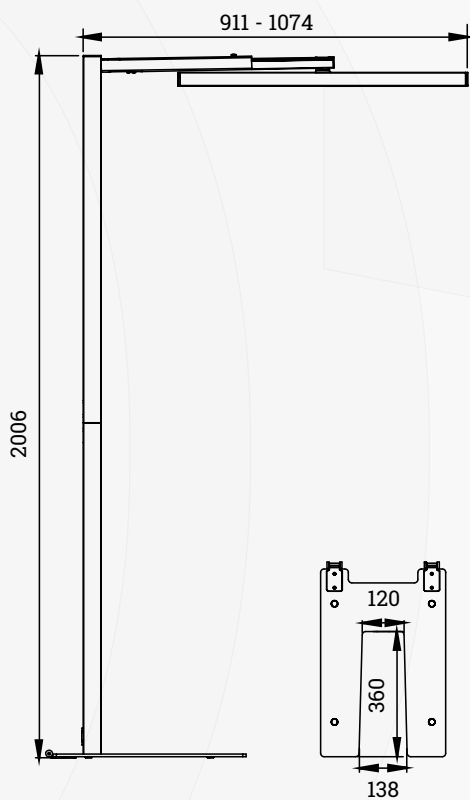
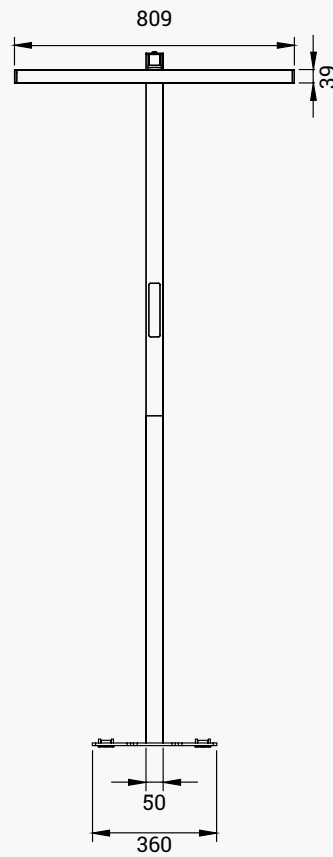
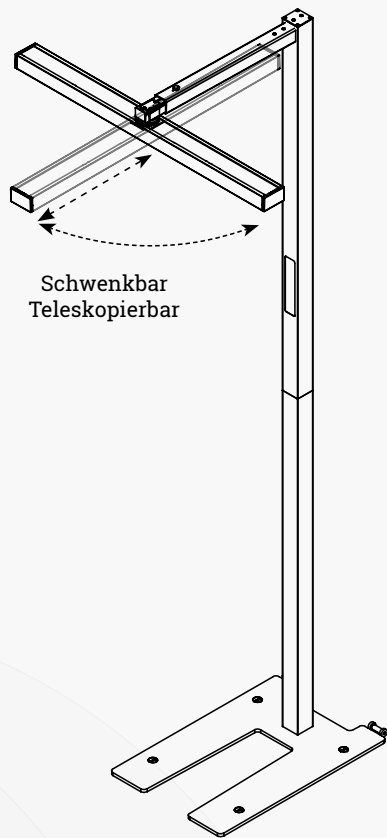

# UPLIGHT Clip BF

Intelligente blendfreie Klemmleuchte

## SENSORIK



Ausgestattet mit intelligenter Sensorik, kann sich die Stehleuchte für das Büro UPLIGHT Clip BF an verschiedene Situationen anpassen und dem Benutzer immer das ergonomisch richtige Licht bieten.

## BLENDFREIHEIT

**Weniger Belastung - Mehr Konzentration**

Die professionelle LED Büro-Stehleuchte UPLIGHT Clip BF ermöglicht augenschonendes und effektives Arbeiten an Bildschirmarbeitsplätzen.

Der niedrige UGR-Wert von unter 6 wird unter anderem durch hochwertige Reflektor-Elemente und dem niedrigen Abstrahlwinkel von 45° erreicht. Somit ist eine präzise fokussierte Ausleuchtung möglich und unerwünschte Streuung des Lichts wird minimiert.

UGR

<6

Unified Glare Rating



UPLIGHT

UPLIGHT

UPLIGHT



UPLIGHT

# UPLIGHT Clip BF

## ANWESENHEITS-SENSOR

Der **Anwesenheitssensor** erkennt Bewegungen automatisch und steuert die Leuchte effektiv in Abhängigkeit der Anwesenheit von Personen - energieeffizient und komfortabel.



## TAGESLICHT-SENSOR

Er regelt die Farbtemperatur der UPLIGHT One BF eigenständig und passt sie dem Umgebungslicht an.

## HOCHWERTIGE LEDs

Clevere LEDs und hochwertige Reflektorelemente verringern unerwünschte Streuung und ermöglichen eine präzise Ausleuchtung des Arbeitsplatzes



## TOUCHPANEL

Das Bedienteil lässt sich intuitiv bedienen. Vier Settings lassen sich auswählen:  
Modus 1: Manuelle Bedienfeldregelung  
Modus 2: Bewegungssensor aktiv  
Modus 3: Tageslichtsensor aktiv  
Modus 4: Bewegungs & Tageslichtsensor aktiv

## HALTERUNG

Sichere Montage durch gummierte Auflageflächen und massiver Feststellschraube

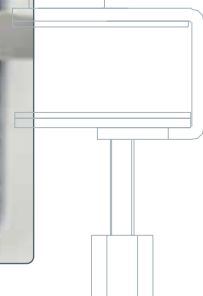

# UPLIGHT Clip BF

Intelligente Klemmleuchte, Biodynamische Bürobeleuchtung, blendfrei

## KEY FEATURES

- ✓ Blendfrei UGR  $\leq 6$ , Abstrahlwinkel: 45°
- ✓ Leuchtverhältnis oben und unten separat steuerbar
- ✓ Tageslichtsensor zur Lichtfarbensteuerung
- ✓ Abwesenheitssensor
- ✓ flimmerfrei
- ✓ >36.000 Stunden Betriebszeit
- ✓ Stufenlos dimmbar durch Berührung
- ✓ in 4 Farben erhältlich



Colour Rendering Index

**TAGES  
LICHT  
AUTO  
MATIK**

Schont die Augen  
erhöht die Produktivität.

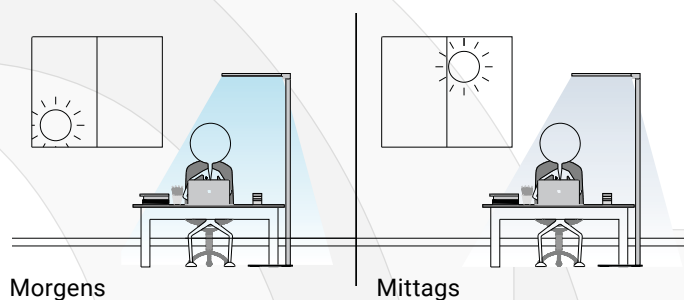





## DETAILS

Leuchtmittel:..... LED  
 Lichtwirkung:..... 130 lm/W  
 Schutzart: ..... IP 40  
 UGR: ..... <6  
 CRI (Ra>): ..... 80  
 Lichtstrom: ..... 5500 lm indirekt / 2300 lm direkt  
 Leuchtverhältnis: ..... oben 70%, unten 30%  
 Abstrahlwinkel: ..... oben 112°, unten 45°  
 Lichtfarbe: ..... 3000 / 4000 / 5000 / 6000 K  
 Energieverbrauch Betrieb: ..... max. 60 W  
 Energieverbrauch Standby: ..... 0,5 W  
 Eingangsspannung: ..... AC200-240 V  
 Leistungsfaktor: ..... >0,9  
 Betriebszeit: ..... >36000 Std.  
 Betriebstemperatur: ..... -20°C ~ 40°C  
 Kabellänge: ..... 180 cm

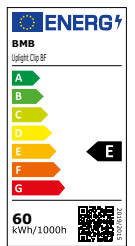

Sensorik



Intuitives Touch Panel



Hochwertige Philips LEDs



Sichere Tischklemme

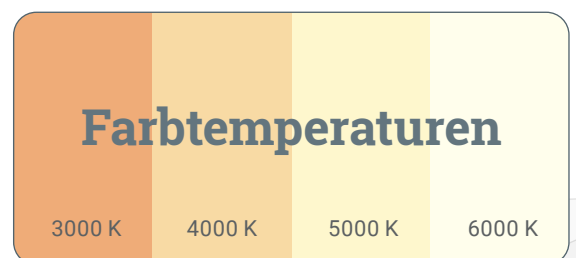
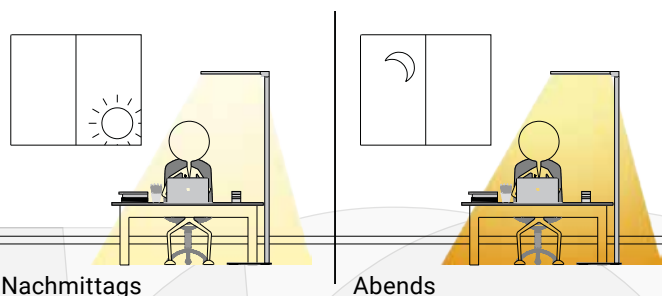

# UPLIGHT Clip BF

Intelligente Klemmleuchte, Biodynamische Bürobeleuchtung, blendfrei

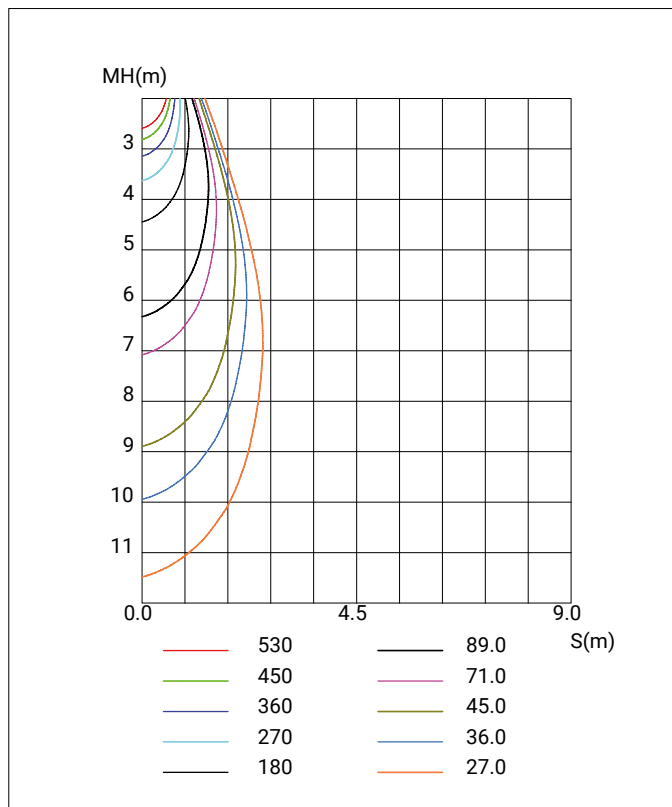
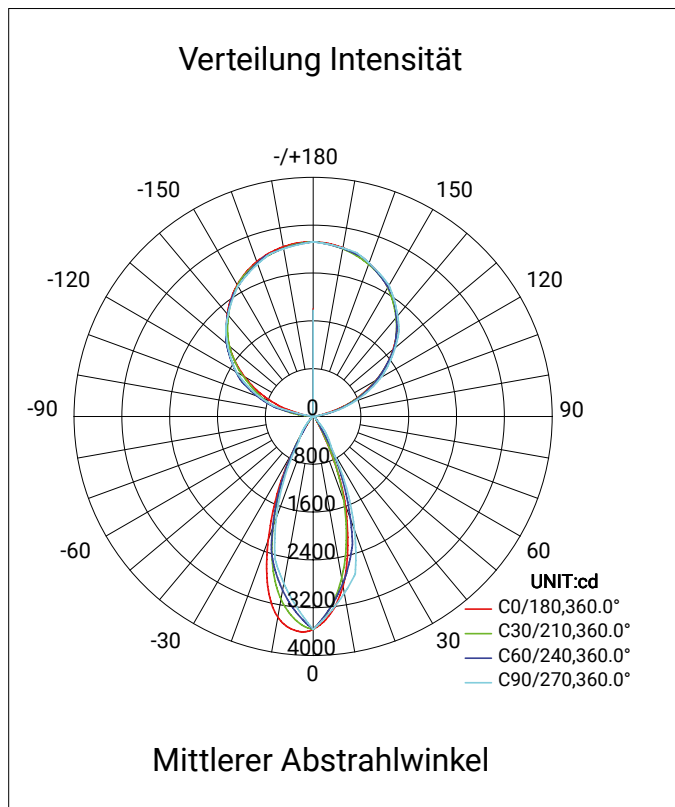

Beschreibung	Farbe	Artikel-Nr.
 <p><b>UPLIGHT Clip BF</b> Intelligente Klemmleuchte, Büroleuchte, Tageslichtsensor, Bewegungssensor, blendfrei UGR &lt;6, 3000/4000/5000/6000K, Leuchtverhältnis: 70/30% (direkt/indirekt), Abstrahlwinkel: 45/112° (direkt/indirekt), ≥7800 lm, &gt;36.000 h, CRI&gt;80, Treiber: BOKE Anti-Flicker, LED chips: Philips SMD3030</p>	Signalweiß, RAL 9003	331 129428
 <p><b>UPLIGHT Clip BF</b> Intelligente Klemmleuchte, Büroleuchte, Tageslichtsensor, Bewegungssensor, blendfrei UGR &lt;6, 3000/4000/5000/6000K, Leuchtverhältnis: 70/30% (direkt/indirekt), Abstrahlwinkel: 45/112° (direkt/indirekt), ≥7800 lm, &gt;36.000 h, CRI&gt;80, Treiber: BOKE Anti-Flicker, LED chips: Philips SMD3030</p>	Weißaluminium, RAL 9006	331 129421
 <p><b>UPLIGHT Clip BF</b> Intelligente Klemmleuchte, Büroleuchte, Tageslichtsensor, Bewegungssensor, blendfrei UGR &lt;6, 3000/4000/5000/6000K, Leuchtverhältnis: 70/30% (direkt/indirekt), Abstrahlwinkel: 45/112° (direkt/indirekt), ≥7800 lm, &gt;36.000 h, CRI&gt;80, Treiber: BOKE Anti-Flicker, LED chips: Philips SMD3030</p>	Anthrazit, RAL 7016	331 129435
 <p><b>UPLIGHT Clip BF</b> Intelligente Klemmleuchte, Büroleuchte, Tageslichtsensor, Bewegungssensor, blendfrei UGR &lt;6, 3000/4000/5000/6000K, Leuchtverhältnis: 70/30% (direkt/indirekt), Abstrahlwinkel: 45/112° (direkt/indirekt), ≥7800 lm, &gt;36.000 h, CRI&gt;80, Treiber: BOKE Anti-Flicker, LED chips: Philips SMD3030</p>	Tiefschwarz, RAL 9005	331 129414

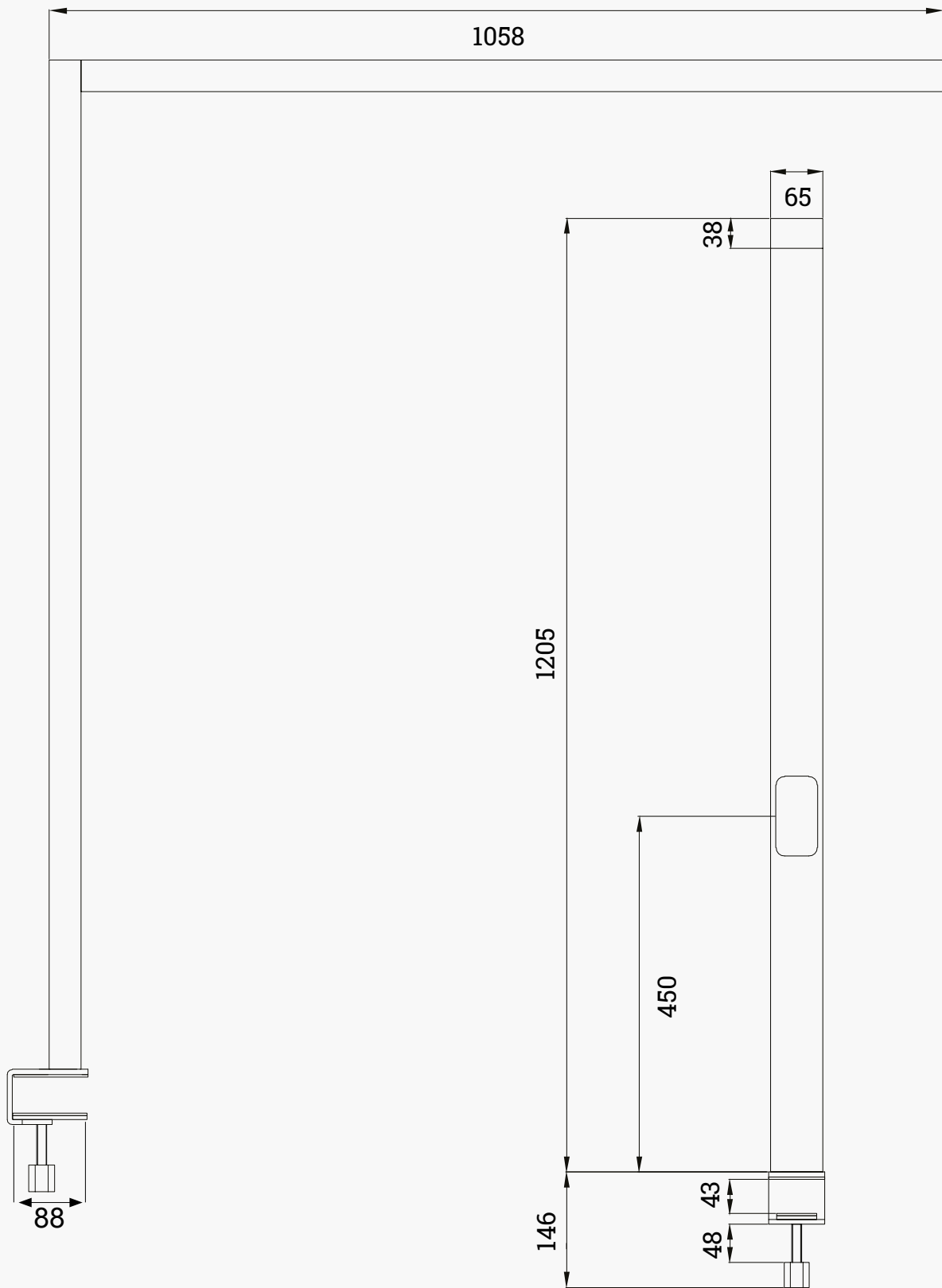

# UPLIGHT One BF

EVERFINE HAAS-1200 Test Report

1 Of 6

## Spectrum Test Report

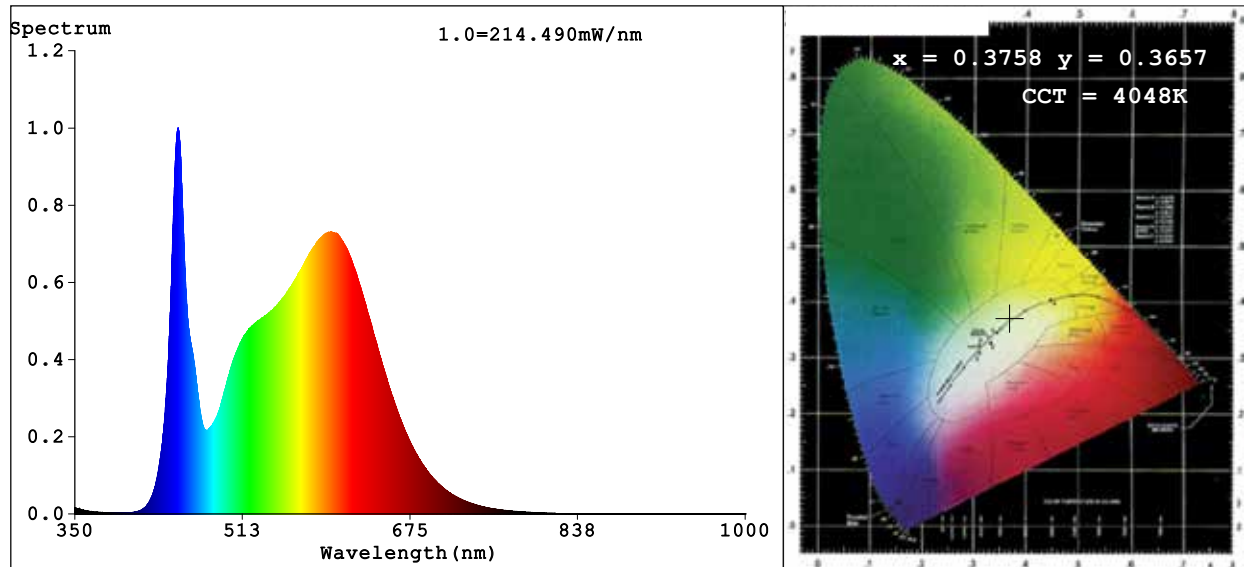

### Color Parameters:

Chromaticity Coordinate:  $x=0.3758$   $y=0.3657$   $u'=0.2265$   $v'=0.4959$   
CCT=4048K (Duv=-0.0039) Dominant WL:Ld =581.4nm WL:Lc = --nm Purity=22.5%  
Ratio:R=18.9% G=77.2% B=3.9% Peak WL:Lp=450.2nm FWHM=17.5nm  
Render Index:Ra=85.9 AvgR=80.5

R1 =86	R2 =92	R3 =96	R4 =86	R5 =86	R6 =89	R7 =86			
R8 =68	R9 =19	R10=81	R11=86	R12=68	R13=88	R14=98	R15=80		

### Photo Parameters:

Flux = 8856 lm Eff. : 146.49 lm/W Fe = 27.50 W

### Electrical parameters:

V = 220.00 V I = 0.2830 A P = 60.45 W PF = 0.9710

Kdisp(IEC) = 0

LEVEL:OUT WHITE:ANSI\_4000K

Status: Integral T = 26 ms Ip = 47517 (73%)

**GBT5702**



## Spectrum Test Report

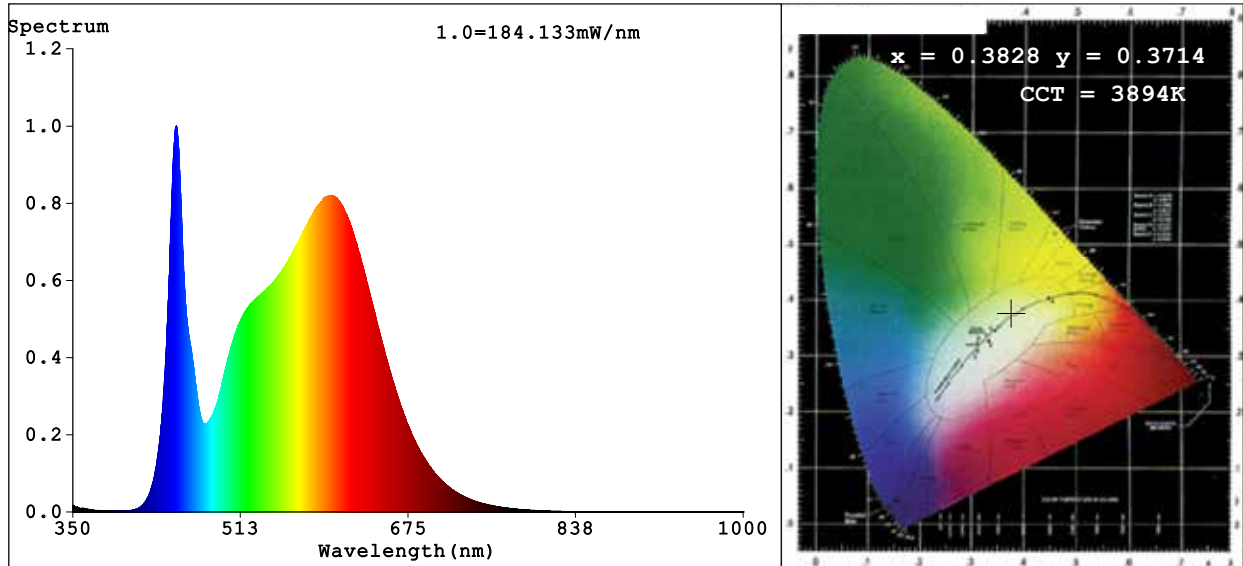

### Color Parameters:

Chromaticity Coordinate:  $x=0.3828$   $y=0.3714$   $u'=0.2288$   $v'=0.4996$   
 CCT=3894K(Duv=-0.0032) Dominant WL:Ld =581.3nm WL:Lc = --nm Purity=26.4%  
 Ratio:R=19.4% G=76.9% B=3.7% Peak WL:Lp=450.5nm FWHM=18.8nm  
 Render Index:Ra=86.1 AvgR=80.7

R1 =86 R2 =92 R3 =96 R4 =86 R5 =86 R6 =89 R7 =86  
 R8 =68 R9 =21 R10=81 R11=86 R12=68 R13=88 R14=98 R15=80

### Photo Parameters:

Flux = 8463 lm Eff. : 133.42 lm/W Fe = 26.25 W

### Electrical parameters:

V = 220.00 V I = 0.2930 A P = 63.43 W PF = 0.9840

Kdisp(IEC) = 0

LEVEL:OUT WHITE:ANSI\_4000K

Status: Integral T = 27 ms Ip = 36269 (55%)

**GBT5702**

# UPLIGHT One BF

EVERFINE HAAS-1200 Test Report

2 Of 6

## TM30

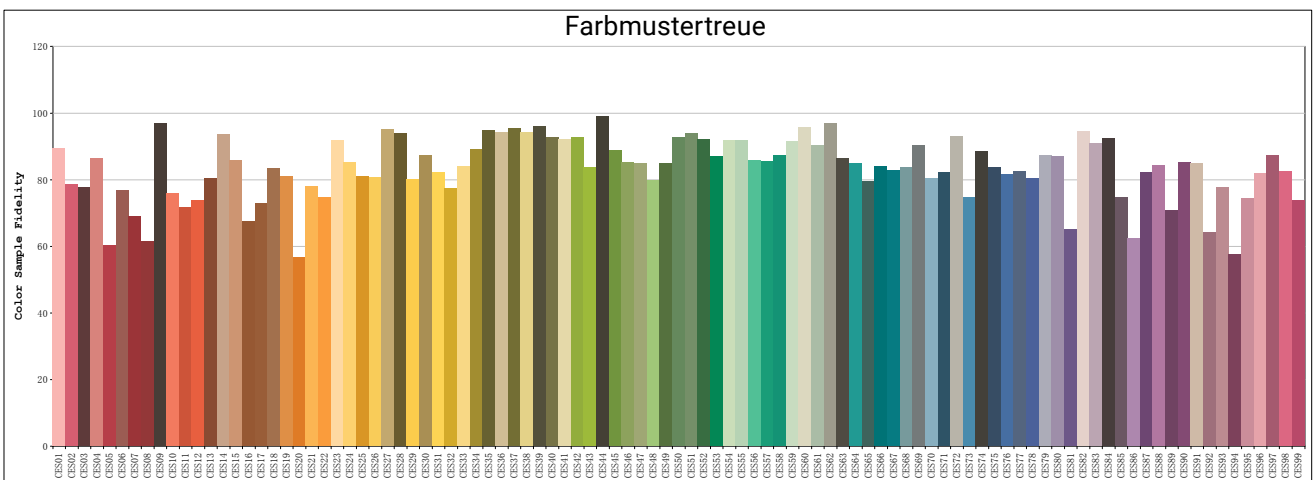
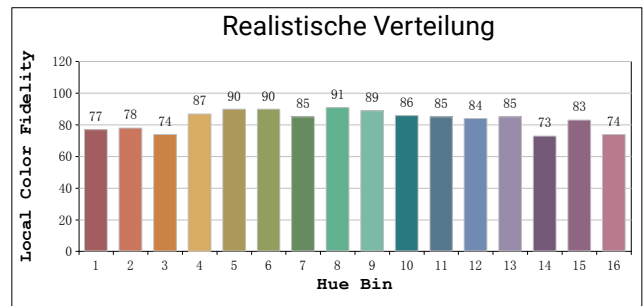
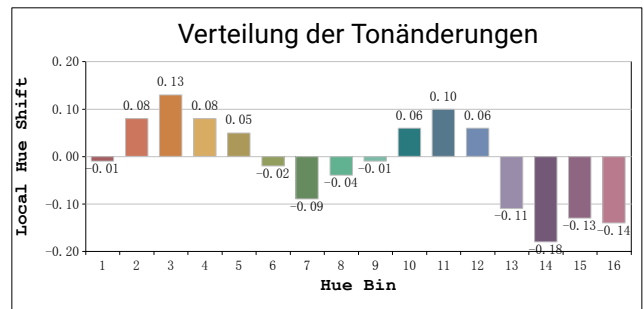
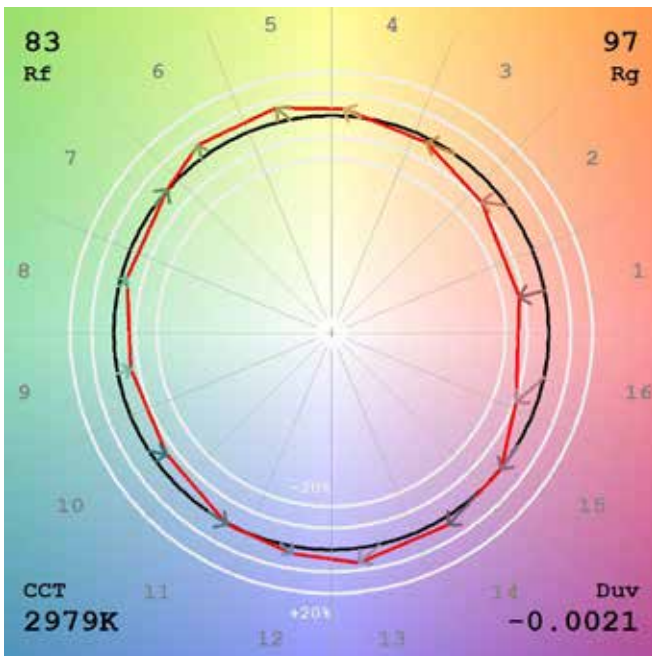
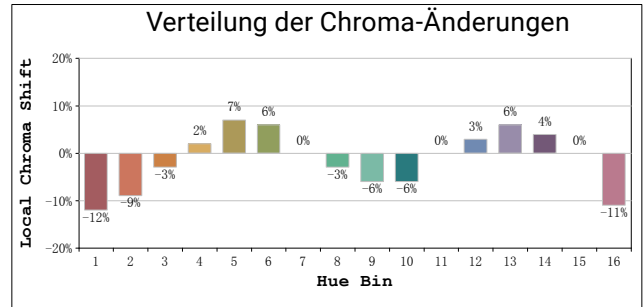
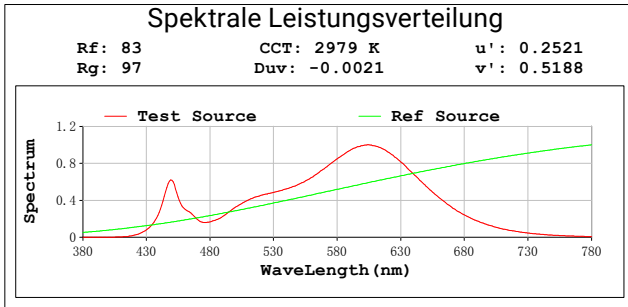

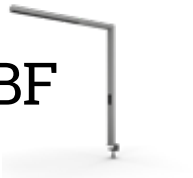

## TM30

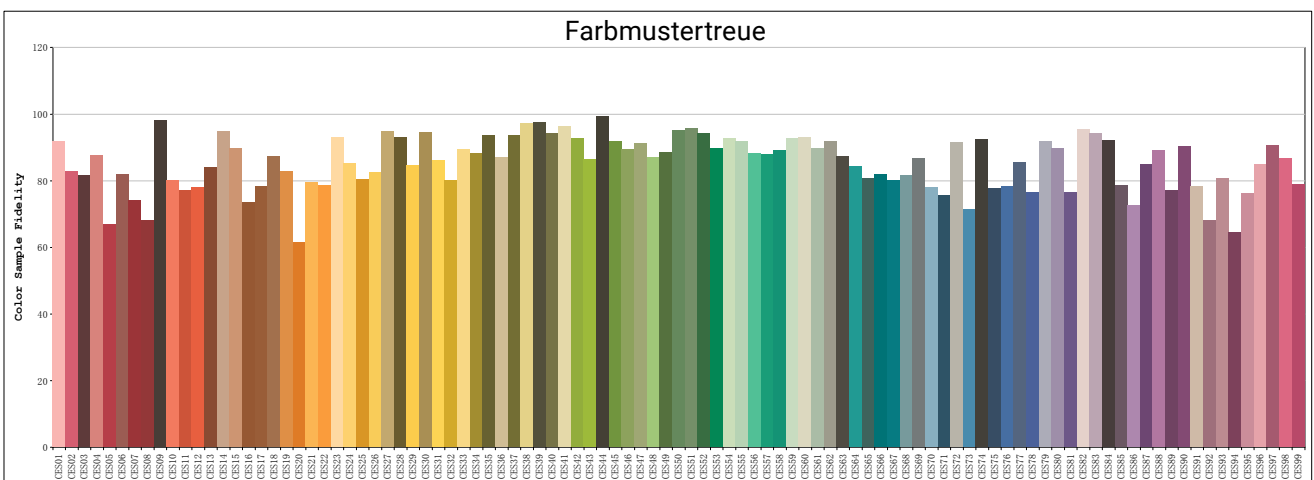
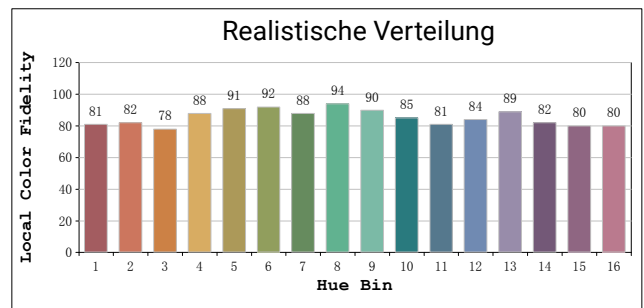
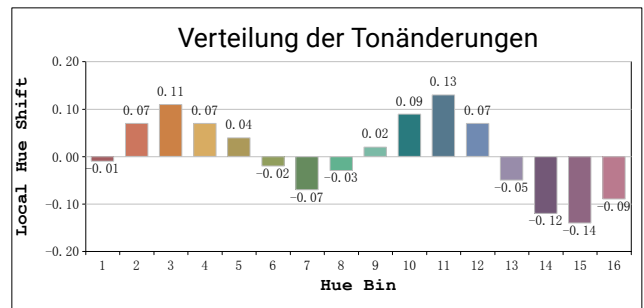
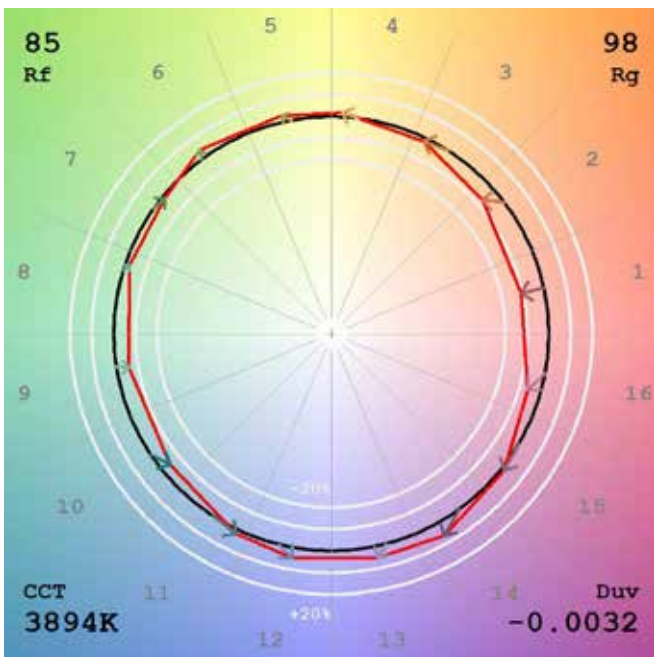
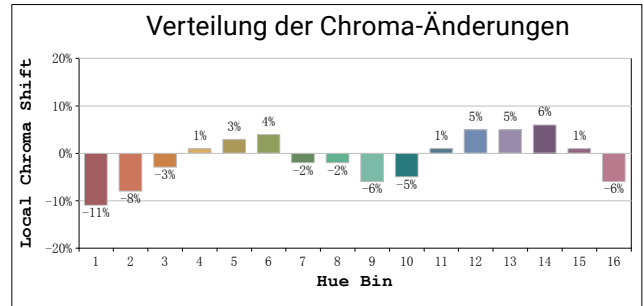
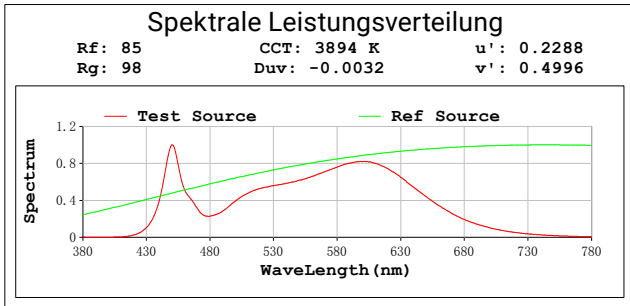

# UPLIGHT One BF

EVERFINE HAAS-1200 Test Report

3 Of 6

## Spectrum Test Report

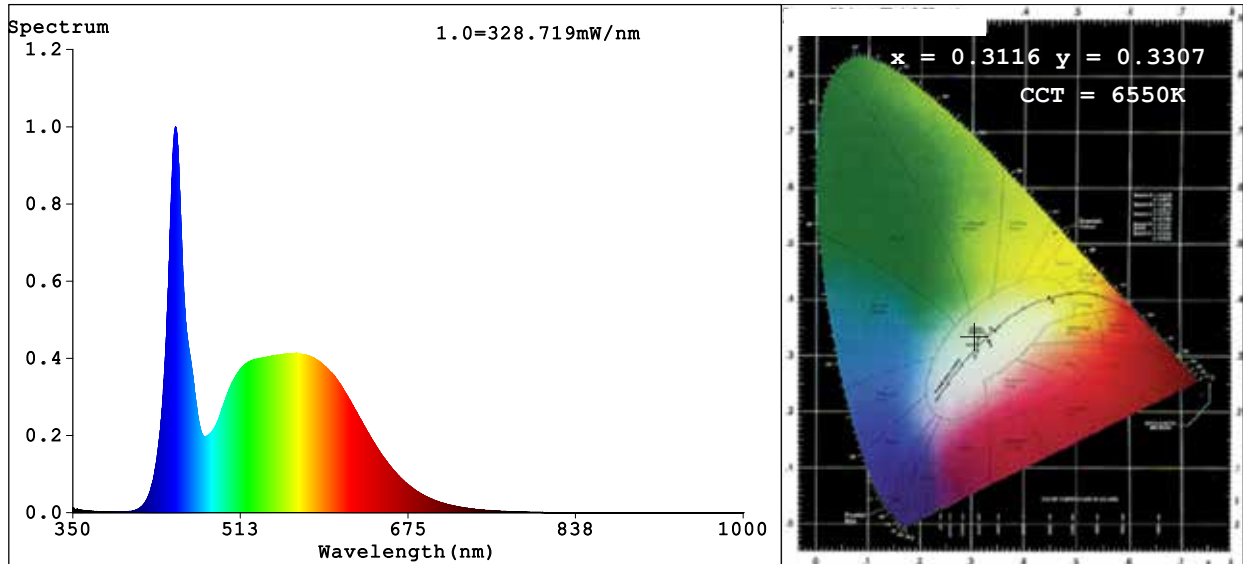

### Color Parameters:

Chromaticity Coordinate:  $x=0.3116$   $y=0.3307$   $u'=0.1965$   $v'=0.4691$   
CCT=6550K(Duv=0.0046) Dominant WL:Ld =490.1nm WL:Lc = --nm Purity=7.5%  
Ratio:R=13.1% G=81.4% B=5.5% Peak WL:Lp=449.5nm FWHM=18.0nm  
Render Index:Ra=82.2 AvgR=74.4

R1 =80 R2 =86 R3 =91 R4 =83 R5 =81 R6 =81 R7 =88  
R8 =68 R9 =0 R10=68 R11=82 R12=57 R13=82 R14=95 R15=74

### Photo Parameters:

Flux = 8854 lm Eff. : 144.41 lm/W Fe = 28.27 W

### Electrical parameters:

V = 220.00 V I = 0.2870 A P = 61.31 W PF = 0.9710

Kdisp(IEC) = 0

LEVEL:OUT WHITE:ANSI\_6500K

Status: Integral T = 20 ms Ip = 51621 (79%)

**GBT5702**



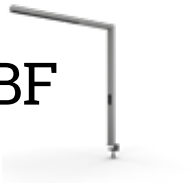

## Spectrum Test Report

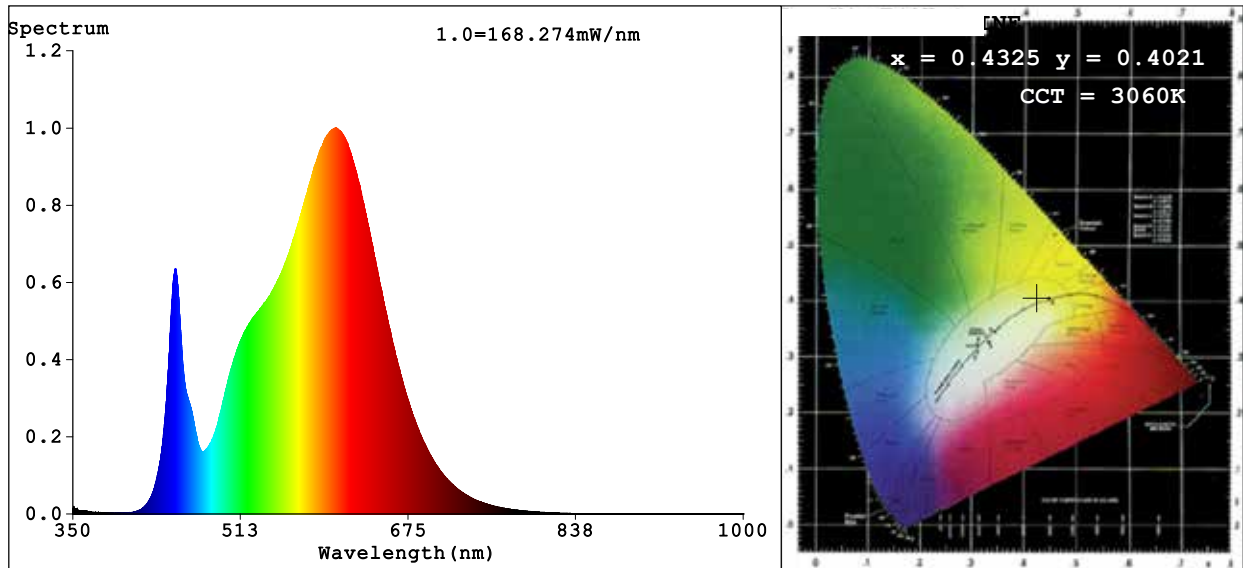

### Color Parameters:

Chromaticity Coordinate:  $x=0.4325$   $y=0.4021$  /  $u'=0.2485$   $v'=0.5199$   
 CCT=3060K (Duv=-0.0002) Dominant WL:Ld =582.6nm WL:Lc = --nm Purity=50.5%  
 Ratio:R=22.7% G=74.8% B=2.5% Peak WL:Lp=605.3nm FWHM=132.8nm  
 Render Index:Ra=83.6 AvgR=77.9

R1 =82    R2 =91    R3 =97    R4 =83    R5 =82    R6 =89    R7 =84  
 R8 =61    R9 =9    R10=79    R11=83    R12=72    R13=84    R14=99    R15=75

### Photo Parameters:

Flux = 8272 lm    Eff. : 131.77 lm/W    Fe = 25.00 W

### Electrical parameters:

V = 220.00 V    I = 0.2900 A    P = 62.78 W PF = 0.9840

Kdisp(IEC) = 0

LEVEL:OUT    WHITE:ANSI\_3000K

Status: Integral T = 27 ms Ip = 39497 (60%)

**GBT5702**

# UPLIGHT One BF

## TM30

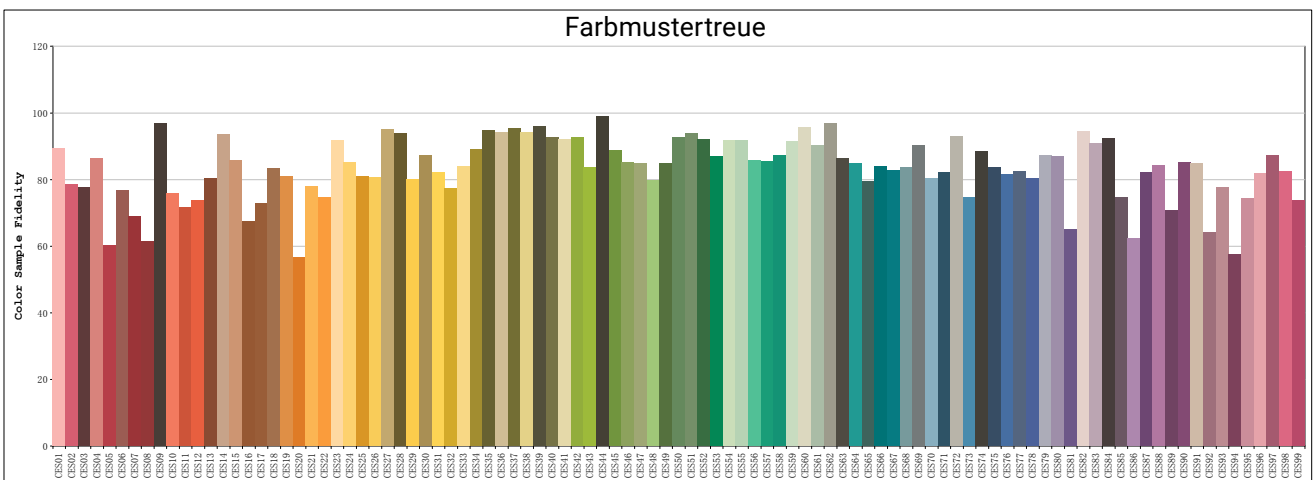
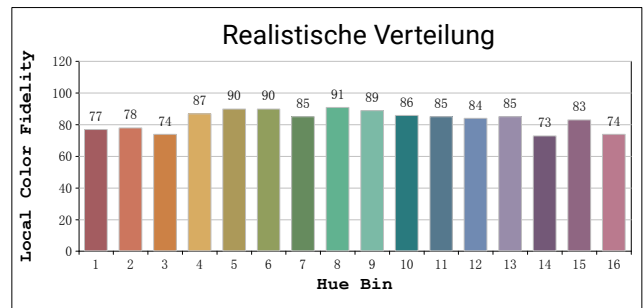
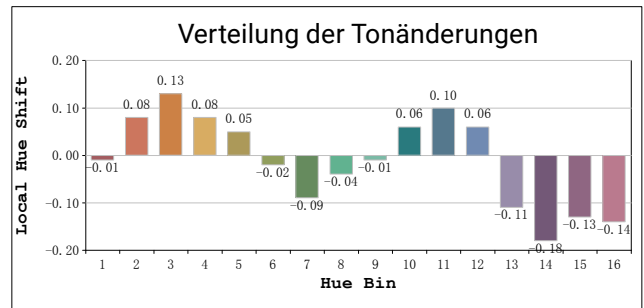
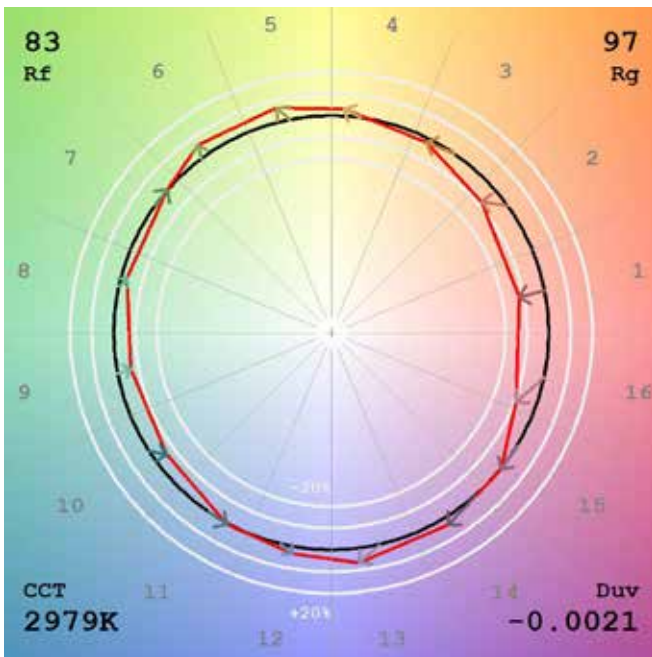
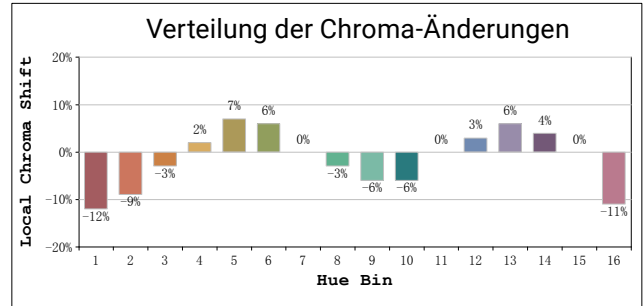
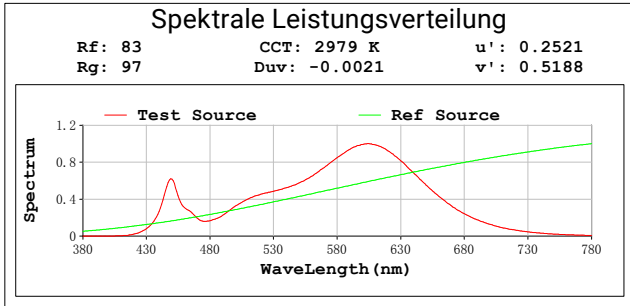

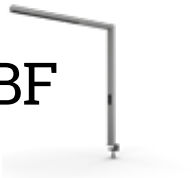

## TM30

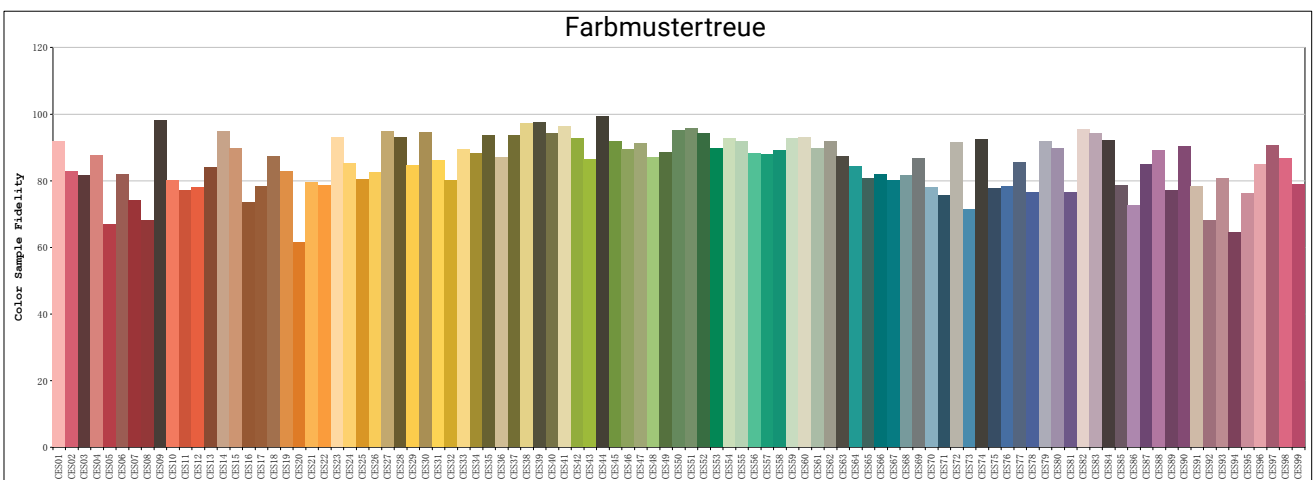
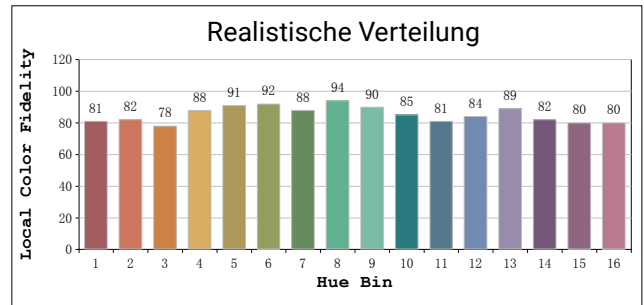
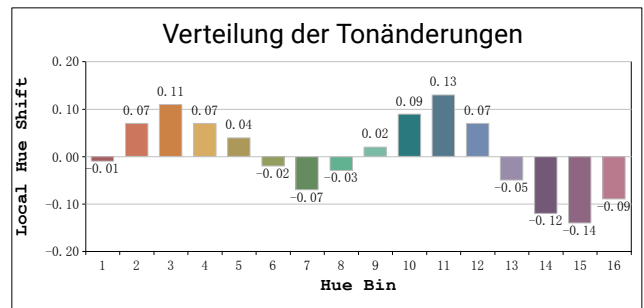
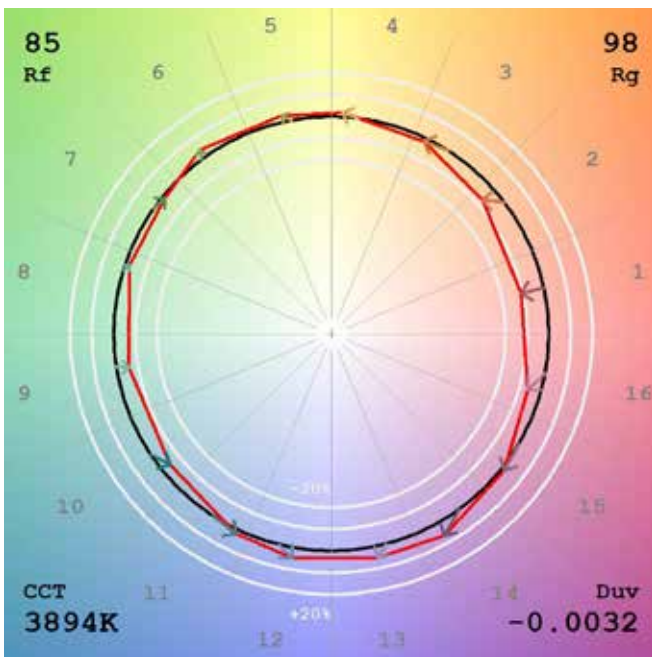
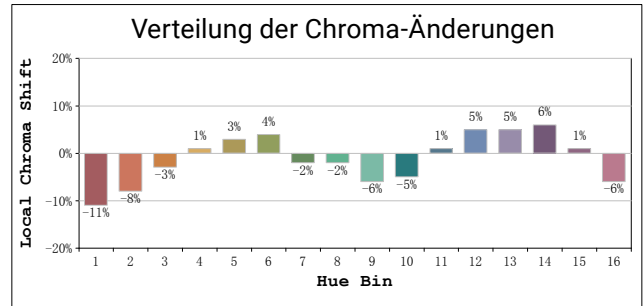
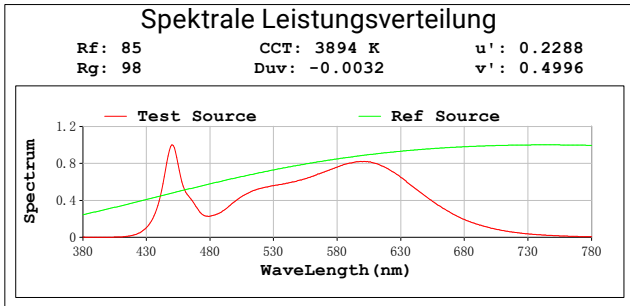

# UPLIGHT One BF

EVERFINE HAAS-1200 Test Report

5 Of 6

## Spectrum Test Report

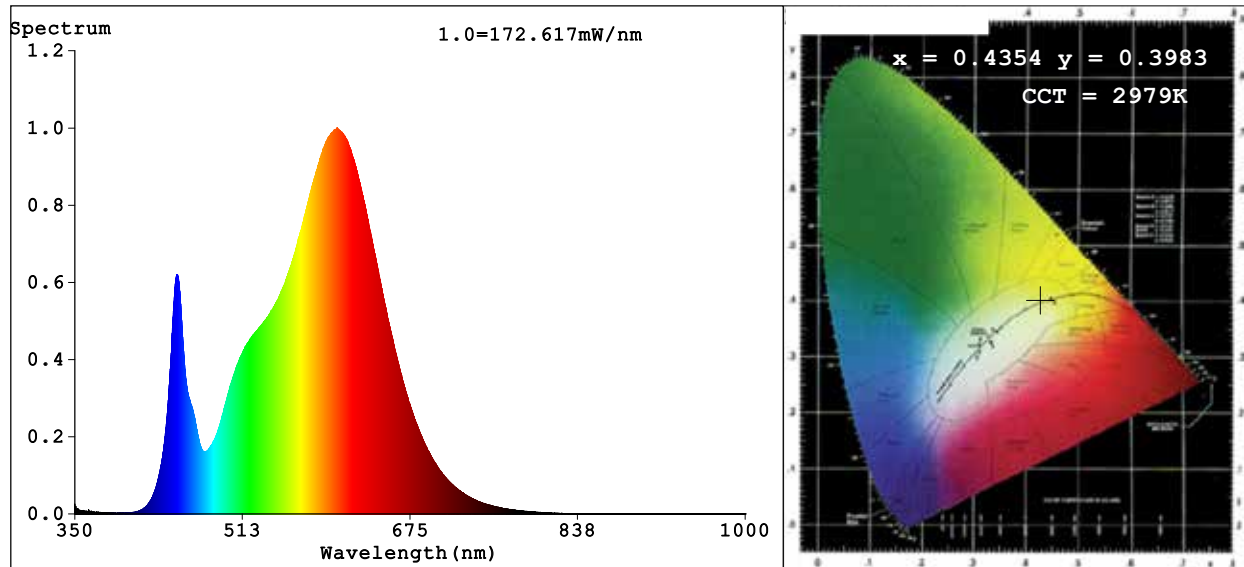

### Color Parameters:

Chromaticity Coordinate:  $x=0.4354$   $y=0.3983$   $u'=0.2521$   $v'=0.5188$   
CCT=2979K (Duv=-0.0021) Dominant WL:Ld =583.7nm WL:Lc = --nm Purity=50.2%  
Ratio:R=23.3% G=74.2% B=2.5% Peak WL:Lp=604.3nm FWHM=120.0nm  
Render Index:Ra=82.8 AvgR=77.5

R1 =82	R2 =92	R3 =96	R4 =82	R5 =82	R6 =90	R7 =82	
R8 =58	R9 =6	R10=81	R11=82	R12=75	R13=84	R14=98	R15=74

### Photo Parameters:

Flux = 8199 lm Eff. : 133.73 lm/W Fe = 24.85 W

### Electrical parameters:

V = 220.00 V I = 0.2870 A P = 61.31 W PF = 0.9710

Kdisp(IEC) = 0

LEVEL:OUT WHITE:ANSI\_3000K

Status: Integral T = 20 ms Ip = 38920 (59%)

GBT5702

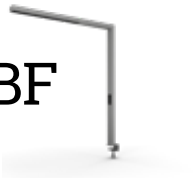

## Spectrum Test Report

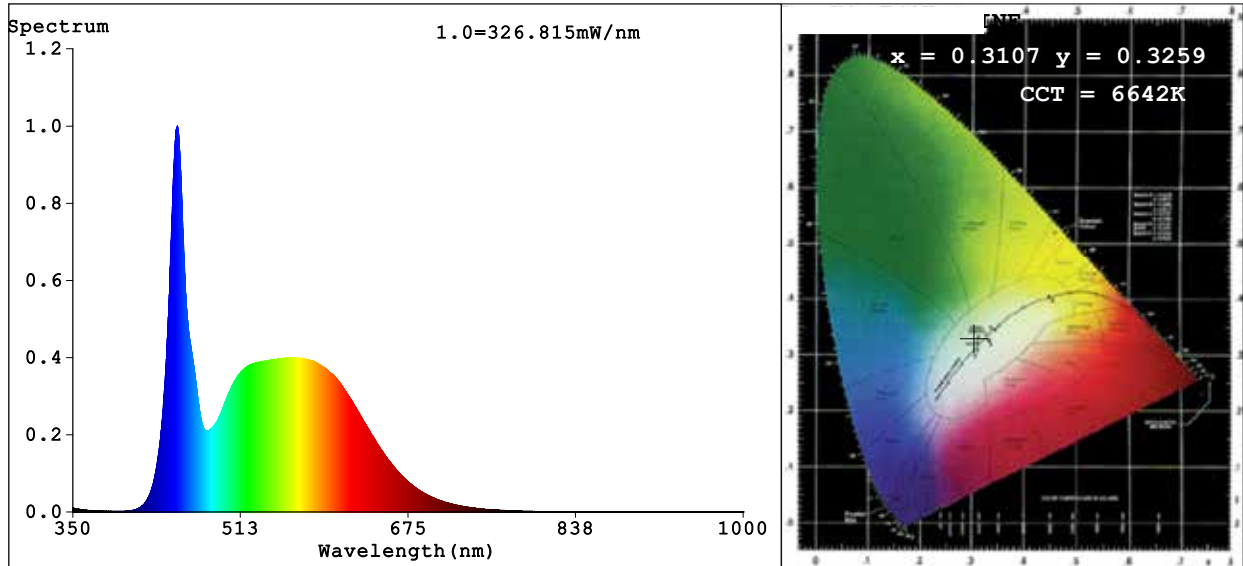

### Color Parameters:

Chromaticity Coordinate:  $x=0.3107$   $y=0.3259$   $u'=0.1976$   $v'=0.4664$   
 CCT=6642K (Duv=0.0026) Dominant WL:Ld =487.4nm WL:Lc = --nm Purity=8.2%  
 Ratio:R=13.6% G=80.6% B=5.8% Peak WL:Lp=451.5nm FWHM=18.8nm  
 Render Index:Ra=84.7 AvgR=77.9

R1 =83    R2 =89    R3 =92    R4 =85    R5 =84    R6 =84    R7 =89  
 R8 =72    R9 =14    R10=73    R11=84    R12=59    R13=85    R14=96    R15=79

### Photo Parameters:

Flux = 8634 lm    Eff. : 137.68 lm/W    Fe = 28.12 W

### Electrical parameters:

V = 220.00 V    I = 0.2900 A    P = 62.72 W PF = 0.9830

Kdisp(IEC) = 0

LEVEL:OUT    WHITE:ANSI\_6500K

Status: Integral T = 27 ms Ip = 53123 (81%)

**GBT5702**

# UPLIGHT One BF

EVERFINE HAAS-1200 Test Report

6 Of 6

## TM30

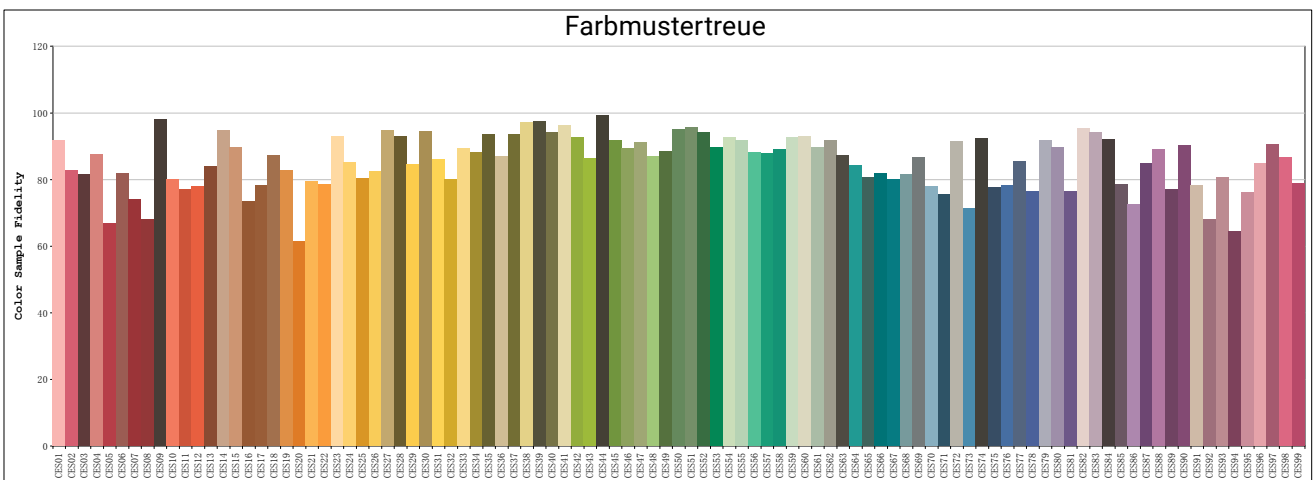
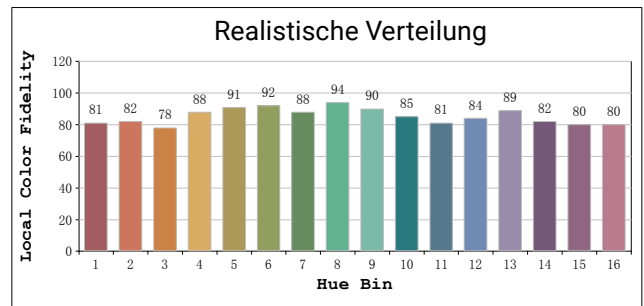
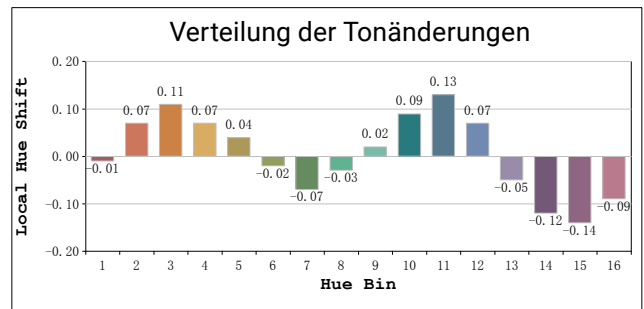
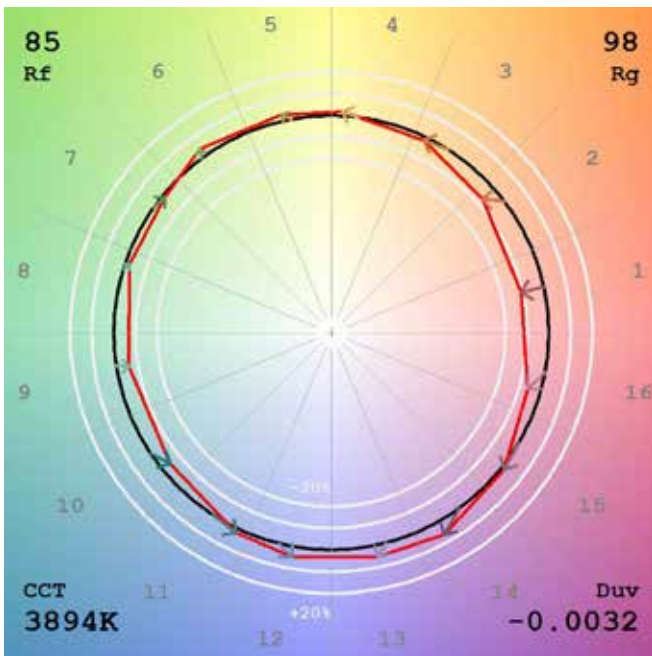
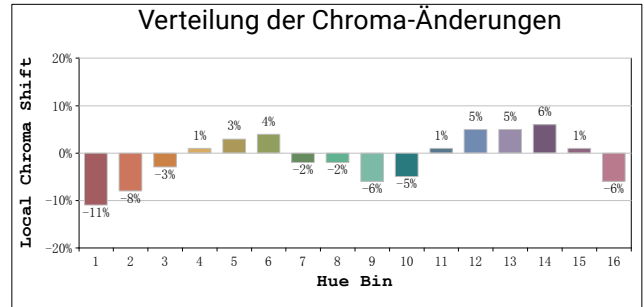
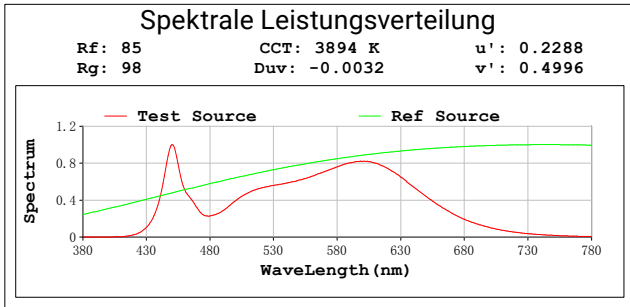



## TM30

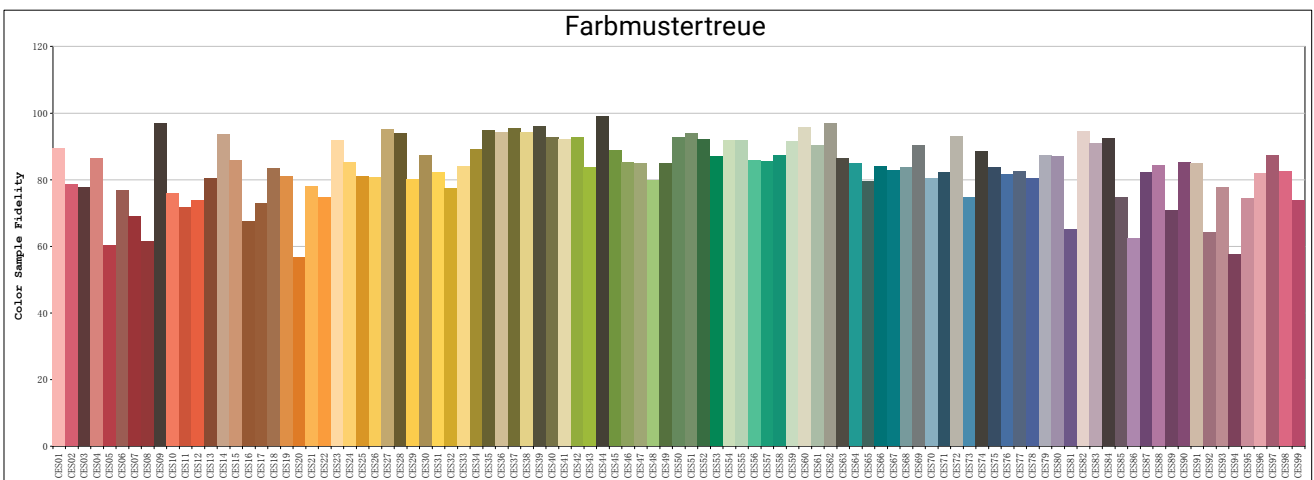
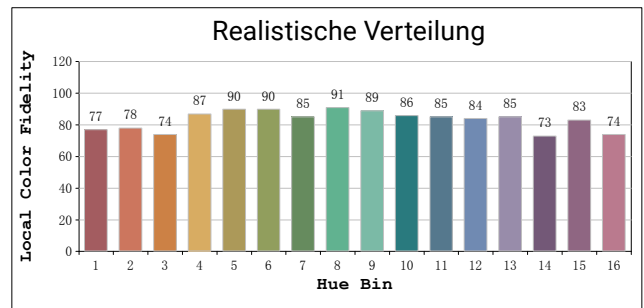
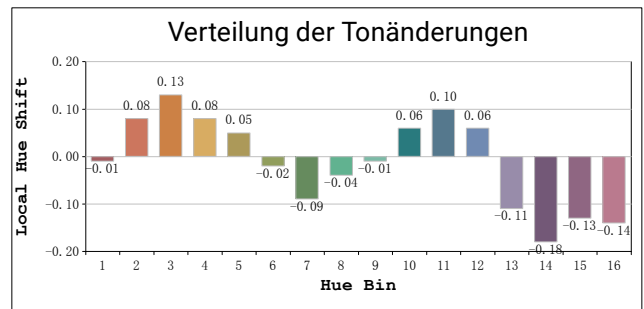
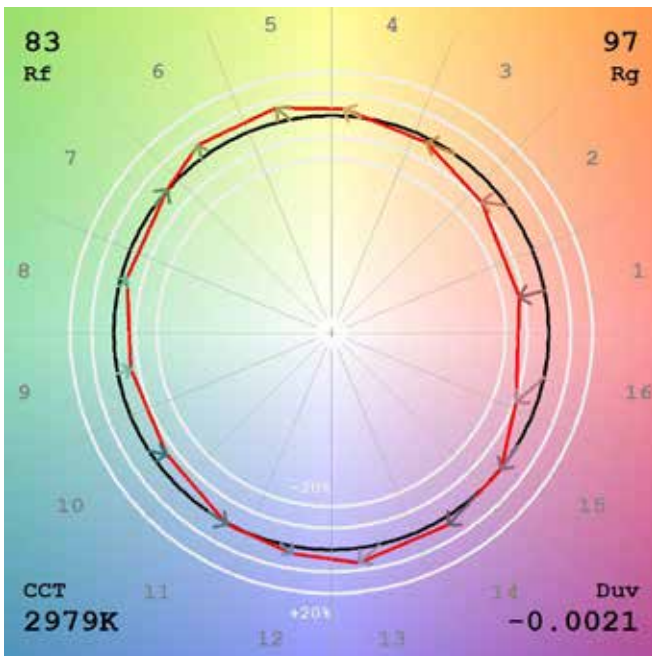
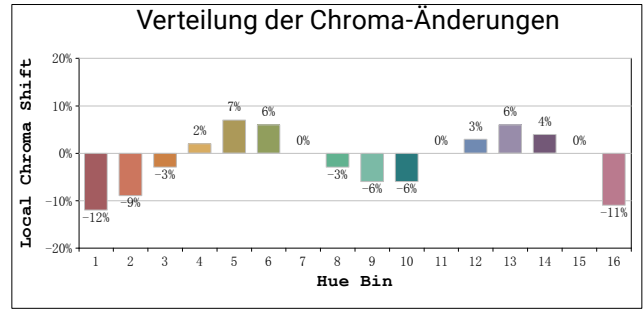
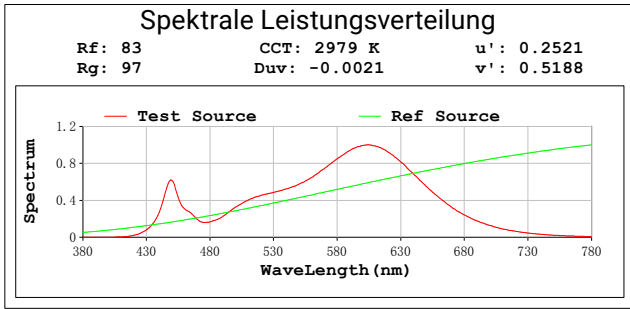

PREMIUM LEUCHTEN



UPLIGHT One BF

UPLIGHT Clip BF

UPLIGHT