

## en Technical details in brief

<b>X-mitter receiver</b>	<b>X-mitter transmitter</b>
Rated voltage: 230-240V 50/60Hz	Voltage supply: 3 VDC
switching capacity: 500 W	Batteries: 1 x lithium button cell (CR2032)
Type of load: incandescent lamps fluorescent lamps Electronic control gear / converter LED modules	Transmission frequency: 433,9 MHz Transmission range: 30 m max. (in open space)
Supply lead: 3000 mm	
IP rating: IP 20	
CE: <a href="http://www.halemeier.de/en/wp-content/uploads/2014/04/4012201_ce_funkschaltset_e.pdf">www.halemeier.de/en/wp-content/uploads/2014/04/4012201_ce_funkschaltset_e.pdf</a>	

### Safety instructions:

Switch off the power supply before attempting any work on system and light.  
**Warning:**  
 1. Only use system parts for installing the product.  
 2. To avoid hazards, any damaged external flexible lead from the light / transformer or electronic ballast must only be replaced by the manufacturer or its service agent.  
 3. No warranty cover if unauthorised modifications are made (this includes any modifications to the cables).

### Keep installation instructions in a safe place!

Please keep these installation instructions after installing the product so that any later changes can be carried out in the proper manner.  
 This device should be accessible for maintenance

## fr La technique en bref

<b>Récepteur X-mitter</b>	<b>Émetteur X-mitter</b>
Tension nominale: 230-240V 50/60Hz	Alimentation: 3 VDC
Puissance de commutation: 500W	Piles: 1 x pile bouton lithium (CR2032)
Type de charge: Les lampes à incandescence Les lampes fluorescentes Ballast électronique / convertisseur modules LED	Fréquence d'émission: 433,9 MHz Portée d'émission: max. 30 m (en champ libre)
Longueur de câble: 3000 mm	
Type de protection: IP 20	
CE: <a href="http://www.halemeier.de/en/wp-content/uploads/2014/04/4012201_ce_funkschaltset_e.pdf">www.halemeier.de/en/wp-content/uploads/2014/04/4012201_ce_funkschaltset_e.pdf</a>	

### Instructions de sécurité:

Avant d'effectuer tout travail sur le système et les luminaires, mettre l'unité hors tension.  
**Attention !**  
 1. Pour effectuer le montage, utiliser uniquement des pièces du système.  
 2. Afin de prévenir tous risques, tout câble endommagé, que ce soit du luminaire, du transformateur ou du ballast, doit être impérativement remplacé par le fabricant ou un service après-vente agréé.  
 3. Pas de droit de Garantie en cas de modifications arbitraires et non autorisées (y inclut les modifications sur les câbles)

### Conserver les instructions de montage !

Veuillez conserver ces instructions de montage même une fois l'installation effectuée afin de pouvoir procéder à d'éventuelles modifications ultérieures de manière conforme.  
 Cet appareil devrait être utilisé pour le service et la maintenance

## nl De techniek in het kort

<b>X-mitter ontvanger</b>	<b>X-mitter zender</b>
Nominale spanning: 230-240V 50/60Hz	Spanningsbron: 3 VDC
Schakelcapaciteit: 500 W	Batterijen: 1 x lithium-knoopcel (CR2032)
Type belasting: gloeilampen fluorescentielampen Elektronische voorschakelapparatuur / converter led-modules	Frequentie van de zender: 433,9 MHz Reikwijdte van de zender: max. 30 m (in het vrije veld)
Toevoerleiding: 3000 mm	
Soort bescherming: IP 20	
CE: <a href="http://www.halemeier.de/en/wp-content/uploads/2014/04/4012201_ce_funkschaltset_e.pdf">www.halemeier.de/en/wp-content/uploads/2014/04/4012201_ce_funkschaltset_e.pdf</a>	

### Veiligheidsinstructies:

Bij alle werkzaamheden aan het systeem en de lamp stroom afschakelen.  
**Opgepast!**  
 1. Voor de montage alleen maar systeemonderdelen gebruiken.  
 2. Om gevaren te vermijden mag een beschadigde leiding van de lamp, de transformator of het voorschakelapparaat uitsluitend worden vervangen door de producent of zijn serviceverteenwoordiger.  
 3. Geen aanspraak op garantie bij eigenmachtige wijzigingen (hiertoe tellen alle wijzigingen aan de kabels).

### Montagehandleiding bewaren!

Bewaar deze montagehandleiding ook na de montage om eventuele latere wijzigingen vakkundig te kunnen uitvoeren.  
 Dit toestel moet toegankelijk zijn voor onderhoud en service

## es La técnica resumida

<b>Receptor X-mitter</b>	<b>Transmisor X-mitter</b>
Tensión nominal: 230-240V 50/60Hz	Alimentación de corriente: 3 VDC
Potencia de ruptura: 500 W	Baterías: 1 x pila de botón de litio (CR2032)
Tipo de carga: Las lámparas incandescentes Las lámparas fluorescentes Equipo electrónico / convertidor módulos LED	Frecuencia de emisión: 433,9 MHz Cobertura de emisión: 30 m máx. (campo libre)
De cable: 3000mm	
Tipo de protección: IP 20	
CE: <a href="http://www.halemeier.de/en/wp-content/uploads/2014/04/4012201_ce_funkschaltset_e.pdf">www.halemeier.de/en/wp-content/uploads/2014/04/4012201_ce_funkschaltset_e.pdf</a>	

### Indicaciones relativas a la seguridad:

Para realizar cualquier trabajo en el sistema o en la lámpara desconecte la tensión.  
**¡Atención!**  
 1. En el montaje sólo deberán utilizarse piezas de sistema.  
 2. Para evitar peligros, un cable dañado de la lámpara/del transformador o bien del dispositivo de conexión previa, deberá ser sustituido exclusivamente por el fabricante o por su representante de servicio.  
 3. Se perderá el derecho de garantía en caso de modificaciones arbitrarias (entre ellas cuenta también cualquier modificación en los cables).

### Guardar las instrucciones de montaje!

Por favor, guarde estas instrucciones de montaje incluso una vez realizado el mismo, para poder realizar posteriormente modificaciones eventuales de forma correcta.  
 Este aparato debe ser accesible para el mantenimiento y servicio

## de Technik in Kürze

<b>X-mitter Empfänger</b>	<b>X-mitter Sender</b>
Nennspannung: 230-240V 50/60Hz	Spannungsversorgung: 3 VDC
Schaltleistung: 500 W	Batterien: 1 x Lithium-Knopfzelle (CR2032)
Art der Belastung: Glühlampen Leuchtstofflampen Elektronische Betriebsgeräte / Konverter LED Module	Sendefrequenz: 433,9 MHz Sendereichweite: max. 30 m (im Freifeld)
Zuleitung: 3000 mm	
Schutzart: IP 20	
CE: <a href="http://www.halemeier.de/wp-content/uploads/2014/04/4012201_ce_funkschaltset_d.pdf">www.halemeier.de/wp-content/uploads/2014/04/4012201_ce_funkschaltset_d.pdf</a>	

### Sicherheitshinweise:

Bei allen Arbeiten an System und Leuchte spannungsfrei schalten.  
**Achtung!**  
 1. Bei der Montage dürfen nur Systemteile verwendet werden.  
 2. Zur Vermeidung von Gefährdung darf eine beschädigte Leitung der Leuchte/des Transformators bzw. Vorschaltgerätes ausschließlich vom Hersteller oder seinem Servicevertreter ausgetauscht werden.  
 3. Keine Garantieansprüche bei eigenmächtigen Veränderungen (hierzu zählen jegliche Veränderungen an den Kabeln).

### Montageanleitung aufbewahren!

Bitte bewahren Sie diese Montageanleitung auch nach der Montage auf, um evtl. spätere Änderungen fachgerecht vornehmen zu können.  
 Dieses Gerät sollte zu Wartungs- und Servicezwecken zugänglich sein

## ru Техническая информация

<b>Приемник X-mitter</b>	<b>Пульт дистанционного управления X-mitter</b>
Номинальное напряжение: 230-240V 50/60Hz	Напряжение: 3 VDC
Мощность: 500 Ватт	Батареи: 1 x литиевая батарея (CR2032)
Тип нагрузки: лампы накаливания люминесцентные лампы электронные балласты /конверторы светодиодные модули	Частота передачи: 433,9 MHz Радиус действия: 30м в открытом пространстве
Сетевой кабель: 3000мм	
Степень защиты: IP 20	
CE: <a href="http://www.halemeier.de/en/wp-content/uploads/2014/04/4012201_ce_funkschaltset_e.pdf">www.halemeier.de/en/wp-content/uploads/2014/04/4012201_ce_funkschaltset_e.pdf</a>	

### Инструкции по безопасности:

Перед тем как приступить к работе с системой отключите питание.  
**Внимание:**  
 1. При установке используйте только детали данной системы.  
 2. Во избежание несчастных случаев любой поврежденный провод системы может быть заменен только производителем или сервисным агентом.  
 3. При несанкционированном изменении системы (в т.ч. модификации провода) гарантийный ремонт не производится.

### Сохраните инструкцию по установке!

Сохраните инструкции после установки системы, они могут пригодиться Вам в дальнейшем.

## it La tecnologia in breve

<b>Ricevitore X-mitter</b>	<b>Trasmittitore X-mitter</b>
Tensione nominale: 230-240V 50/60Hz	Tensione: 3 VDC
potenza di commutazione: 500 W	Batteria: 1 x litio a bottone (CR2032)
Tipo di carico: le lampade ad incandescenza lampade fluorescenti Ingranaggio di controllo elettronico / converter moduli LED	Frequenza di trasmissione: 433,9 MHz Portata di trasmissione: max. 30 m (in campo libero)
Cavo di alimentazione: 3000 mm	
Grado di protezione: IP 20	
CE: <a href="http://www.halemeier.de/en/wp-content/uploads/2014/04/4012201_ce_funkschaltset_e.pdf">www.halemeier.de/en/wp-content/uploads/2014/04/4012201_ce_funkschaltset_e.pdf</a>	

### Norme di sicurezza:

Per qualsiasi intervento sul sistema e sulle lampade scollegare la corrente.  
**Attenzione!**  
 1. Per il montaggio, possono essere utilizzati solo i componenti in dotazione.  
 2. Per evitare pericoli, un cavo danneggiato della lampada/del trasformatore o dell'alimentatore può essere sostituito esclusivamente dal costruttore o dal suo servizio di assistenza.  
 3. Non si potranno far valere diritti di garanzia in caso di modifiche non autorizzate (che comprendono anche tutte le modifiche ai cavi).

### Conservare le istruzioni di montaggio!

Conservare le istruzioni anche dopo il montaggio per poter eseguire correttamente eventuali modifiche successive.  
 Questo apparecchio deve essere accessibile per manutenzione e servizio

## pl Technika w skrócie

<b>Odbiornik radiowy X-mitter</b>	<b>Nadajnik radiowy X-mitter</b>
Napięcie znamionowe: 230-240V 50/60Hz	Zasilanie: 3 VDC
Moc załączeniowa: 500 W	Baterie: 1 x bateria litowa (CR2032)
Rodzaj obciążenia: Żarówki świełówki stacjonarny elektroniczny kalkulator moduły LED	Częstotliwość nadawania: 433,9 MHz Zasięg sygnału: max. 30 m (na wolnej przestrzeni)
Przewód: 3000 mm	
Rodzaj zabezpieczenia: IP 20	
CE: <a href="http://www.halemeier.de/en/wp-content/uploads/2014/04/4012201_ce_funkschaltset_e.pdf">www.halemeier.de/en/wp-content/uploads/2014/04/4012201_ce_funkschaltset_e.pdf</a>	

### Wskazówki bezpieczeństwa:

Przy wszystkich pracach przy systemie i lampce odłączyć zasilanie  
**Uwaga!**  
 1. Przy montażu wolno używać tylko elementów systemu.  
 2. Aby zapobiec powstaniu zagrożenia, uszkodzony zewnętrzny przewód zasilający lampki/transformatora wzgl. startera może zostać wymieniony wyłącznie przez producenta lub jego serwisanta.  
 3. Samowolne manipulowanie przy elementach systemu powoduje wygaśnięcie gwarancji (dotyczy również jakichkolwiek zmian przy okablowaniu).

### Nie wyrzucać instrukcji montażu!

Prosimy o zachowanie niniejszej instrukcji nawet po wykonaniu montażu, aby w przyszłości móc fachowo przeprowadzić ewentualne zmiany.  
 Urządzenie to powinno być dostępne dla przeprowadzenia prac serwisowych

## en Function

The X-mitter receiver provides the capability of wireless remote control for lights with 230-240V AC mains voltage plug connectors. The system operates with a miniaturised wireless transmitter.

### Wireless communication

Wireless communication takes place on a non-exclusive communication path so interference cannot be ruled out. This wireless communication is not suitable for safety applications, e.g. emergency OFF, emergency calls. The wireless system is intended for domestic use. The wireless transmitter has a max. transmission range of 30 m in open space.

### X-mitter transmitter

The transmitter handset sends out a wireless message on pressing a button. The LED lights up when a button is pressed. This wireless message is understood by all wireless receivers in the system – the lighting connected is then switched on or off. The X-mitter transmitter is immediately ready for operation.

**ON** – lighting connected is switched on  
**OFF** – lighting connected is switched off

**Note:** If normal transmission range is not achieved after pressing a button, change the batteries as instructed (see below).

### Assembly

The wireless transmitter can be mounted at any position on furniture using the double-sided Velcro tape. Together with the drill-hole mounting ring, it can also be flush-mounted in a ready-prepared drill hole.

**Note:** Do not install the wireless transmitter until it has been programmed into the X-mitter receiver. Receiver must be accessible after it has been installed so that it can be taught to understand additional transmitters.

### X-mitter receiver

#### Connecting the X-mitter receiver

1. Connect lighting to X-mitter receiver using mains-voltage plug connection system.
2. Now connect to the mains power supply using the mains voltage plug connector.
3. A button on the X-mitter receiver must be pressed for programming.

The X-mitter receiver must remain accessible after it is installed so as to allow further transmitters to be programmed in or service work to be performed.  
**Note:** The X-mitter receiver and its aerial must not be positioned at a distance of less than 50 cm from electronic transformers/ballasts, including their leads. Other electrical loads (e.g., microwave ovens, hi-fi and TV systems) must be at least 50 cm away. Installation on or behind metal parts, mirrors or foil-covered surfaces is not permissible.

### Programming X-mitter

#### Teaching the X-mitter receiver

For an X-mitter receiver to respond to a wireless message from the X-mitter transmitter, it must be "taught" to understand it. The teaching process only programs the X-mitter receiver. For this process, the distance between X-mitter transmitter and X-mitter receiver should be no greater than 50 cm.  
 An X-mitter receiver can be taught to understand 9 different transmitters. The X-mitter transmitter can be programmed into any number of X-mitter receivers. As a result of the memory function, the X-mitter receiver always restores the last operating status on connecting the mains power supply.

#### Procedure

For programming, the X-mitter receiver has a "Teach" button + "Pilot" LED. Press the "Teach" button on the X-mitter receiver (for no longer than 5 sec.) until the "Pilot" LED lights up.

Now immediately send a wireless signal for approx. 2 sec. from the X-mitter transmitter. This can be done by pressing either the ON or the OFF button. The LED briefly goes out. This process can now be repeated 8 times (max. of 9 transmitters). The teaching process is terminated automatically after approx. 8 sec. Pressing the send button (ON or OFF) on a ready-programmed transmitter immediately terminates the teaching process.

#### Clearing the X-mitter transmitter

##### Canceling an X-mitter transmitter.

Press the "Teach" button on the top of the X-mitter receiver (for longer than 5 seconds). The "Pilot" LED begins to flash. Now release the "Teach" button on top of the X-mitter receiver to start the cancellation process.

1. Press the transmitter button on the X-mitter transmitter you wish to cancel. This can be done by pressing either the ON or the OFF button.  
 When the X-mitter receiver has recognised (= cancelled) the X-mitter transmitter, the LED briefly goes out once. This can now be repeated up to 8 times (total of 9 transmitters). The cancellation process is terminated automatically after the 9th transmitter.

2. The cancellation process is also terminated automatically if no further transmitter is pressed (= cancelled) within 8 seconds of cancelling the first or further X-mitter transmitters.

Pressing the send button a second time on a transmitter that has already been cancelled also terminates the cancellation process. The "Pilot" LED on the receiver flashes three times when the cancellation process is terminated.

#### Clear all: this cancels all transmitters

1. Press the "Teach" button on the top of the X-mitter receiver. The "Pilot" LED begins to flash. Keep button pressed until flashing stops. This completely clears the memory in the X-mitter receiver.

#### Battery:

The X-mitter transmitter operates on a lithium button cell (CR 2032) (included).

#### Changing the battery

1. Open battery compartment as illustrated.
2. Remove the spent battery.
3. Insert the new battery.
4. Make sure it is inserted the right way round and avoid soiling!
5. Close the battery compartment (you must hear it clip into place).
6. Press button for approx. 1 sec, LED must light up.

#### Battery hazard warnings and disposal information

Attention! Button cells do not belong in the hands of children. Immediately seek medical advice if button cells are swallowed.  
 Immediately remove spent batteries and dispose of them in an environmentally responsible manner. Only replace battery with one of the identical type.

#### Hazard warnings

Make sure that the plugged-in load is in safe condition so that it does not present a hazard when it is switched on.  
 To avoid injuries, do not plug in machines with accessible moving parts (e.g. drills, kitchen appliance).  
 To avoid fires, do not plug in heaters (e.g. fan heaters). Observe the maximum permissible load of the item plugged in – see Technical specifications.  
 The system must be disconnected from the power supply while performing all installation work.

## de Funktion

Der X-mitter Empfänger ermöglicht das funkferngesteuerte Schalten von Leuchten mit HV Steckverbindungen AC 230-240V. Die Bedienung erfolgt mit einem miniaturisierten Funksender.

### Funk-Übertragung

Die Funk-Übertragung erfolgt auf einem nicht exklusiven, verfügbaren Übertragungsweg, deshalb können Störungen nicht ausgeschlossen werden. Die Funk-Übertragung ist nicht geeignet für Sicherheits-Anwendungen, z.B. Not-Aus, Not-Ruf. Das Funksystem ist für den Einsatz im Wohnbereich bestimmt. Die Sende-Reichweite eines Funk-Senders beträgt im Freifeld max. 30 m.

### X-mitter Sender

Der Handsender schickt bei Tastenbetätigung ein Funk-Telegramm. Der Tastendruck wird durch das Leuchten der LED angezeigt. Dieses Funk-Telegramm wird von allen Funkempfängern des Systems verstanden, die angeschlossene Beleuchtung wird dann geschaltet. Der X-mitter Sender ist sofort betriebsbereit.

**ON** – angeschlossene Beleuchtung wird eingeschaltet  
**OFF** – angeschlossene Beleuchtung wird ausgeschaltet

**Hinweis:** Wenn nach einer Tastenbetätigung die gewohnte Reichweite nicht mehr erreicht wird, tauschen Sie die Batterien gemäß Anleitung (siehe unten).

### Montage

Der Funksender kann mit Hilfe des doppelseitigen Klettbandes am Möbel frei platziert werden. Zusammen mit dem Einbauring kann er auch bündig in eine vorbereitete Bohrung gesetzt werden. **Hinweis:** Montieren Sie den Funksender erst nach dem Einlernen in den X-mitter Empfänger. Empfänger muss nach Montage erreichbar montiert werden, um zusätzliche Sender einlernen zu können.

### X-mitter Empfänger

#### Anschluss des X-mitter Empfängers

1. Beleuchtung über HV-Stecksystem an den X-mitter Empfänger anschließen.
2. Anschließend den Netzanschluss über die HV-Steckverbindung herstellen.
3. Zur Programmierung muss eine Taste am X-mitter Empfänger bedient werden. Weiterhin muss der X-mitter Empfänger nach der Montage erreichbar montiert sein, um noch weitere Sender einlernen zu können oder Servicearbeiten durchführen zu können.

#### Hinweis

Der Abstand des X-mitter Empfängers und seiner Antenne zu elektronischen Transformatoren/Vorschaltgeräten, einschließlich ihren Leitungen, muss mindestens 0,5 m betragen. Zu anderen elektrischen Lasten (z.B. Mikrowellenöfen, HiFi- und TV-Anlagen) muss der Abstand mindestens 0,5 m betragen. Die Montage auf oder hinter Metallteilen, Spiegeln oder mit metallischen Folien beschichtete Flächen ist nicht zulässig.

#### Programmierung X-mitter

##### Lernen des X-mitter Empfängers

Damit ein X-mitter Empfänger ein Funk-Telegramm des X-mitter Senders versteht, muß er dieses Funk-Telegramm „lernen“. Der Lernvorgang führt ausschließlich im X-mitter Empfänger zu einer Zuordnung. Hierbei sollte der Abstand zwischen X-mitter Sender und X-mitter Empfänger nicht mehr als 0,5 m betragen. Es können 9 verschiedene Sender in einen X-mitter Empfänger eingelernt werden. Der X-mitter Sender kann in eine unbegrenzte Anzahl von Empfängern eingelernt werden. Über die Memoryfunktion wird beim Schalten der Netzspannung immer der letzte Schaltzustand durch den X-mitter Empfänger wieder hergestellt.

#### Vorgehensweise

Auf dem X-mitter Empfänger befinden sich zum Programmieren: „Lernen“-Taste + „Kontroll“-LED  
 „Lernen“-Taste am X-mitter Empfänger drücken (kürzer 5 sek.) bis die „Kontroll“-LED aufleuchtet. Anschließend sofort ein Funksignal ca. 2 sek. mit dem X-mitter Sender senden. Hier kann die ON oder OFF Taste gedrückt werden. Die LED geht kurz aus. Dieses läßt sich nun 8mal wiederholen (max. 9 Sender). Nach ca. 8 Sek. wird der Lernvorgang automatisch beendet bzw. ein weiteres Drücken des Sendeknopfes (ON oder OFF), eines bereits gelernten Senders wird der Lernvorgang sofort beendet.

#### Löschen des X-mitter Senders

##### Abmelden eines X-mitter Senders.

Langes Drücken der „Lernen“-Taste auf der Oberseite des X-mitter Empfängers (länger als 5 Sekunden), die „Kontroll“-LED beginnt zu blinken, dann die „Lernen“-Taste auf der Oberseite des X-mitter Empfängers loslassen, damit beginnt der Auslern-Prozess.

1. Den Sender-Knopf des X-mitter Senders drücken, welcher ausgelernt werden soll. Hier kann die ON oder OFF Taste gedrückt werden.

Wenn der X-mitter Empfänger den X-mitter Sender erkannt (= ausgelernt) hat, geht die LED kurz einmalig aus. Dies läßt sich nun bis zu 8-mal wiederholen (insgesamt 9 Sender). Nach dem 9. Sender ist der Auslern-Vorgang automatisch beendet.

2. Wenn nach dem Auslernen des ersten oder weiterer X-mitter Sender innerhalb von 8 Sekunden kein weiterer Sender gedrückt (= ausgelernt) wird, wird der Auslern-Vorgang ebenfalls automatisch beendet.

Ein weiteres Drücken des Sendeknopfes eines bereits ausgelernt Senders beendet ebenfalls den Auslern-Vorgang. Wenn der Auslern-Vorgang beendet ist, blinkt die „Kontroll“-LED des Empfängers dreimal.

#### Alles Löschen, dieses entspricht dem Abmelden aller Sender

1. Drücken der „Lernen“-Taste auf der Oberseite des X-mitter Empfängers, die „Kontroll“-LED beginnt zu blinken, Taste weiter gedrückt halten bis das Blinken beendet ist. Damit ist der Speicher im X-mitter Empfänger komplett gelöscht.

#### Batterie

Der X-mitter Sender wird mit einer Lithium-Knopfzelle (CR 2032) betrieben (im Lieferumfang enthalten).

#### Tausch der Batterie

1. Das Batteriefach gemäß Bild öffnen.
2. Die verbrauchte Batterie entfernen.
3. Die neue Batterie einlegen.
4. Auf Polarität achten und Verschmutzungen vermeiden!
5. Das Batteriefach schließen (hörbar einrasten).
6. Die Taste für ca. 1 sek drücken, die LED muss leuchten.

#### Gefahren- und Entsorgungshinweise zur Batterie

Achtung! Knopfzellen gehören nicht in Kinderhand. Nehmen Sie sofort ärztliche Hilfe in Anspruch, wenn Knopfzellen verschluckt werden.  
 Verbrauchte Batterien sofort entfernen und umweltfreundlich entsorgen. Batterie nur durch identischen Typ ersetzen.

#### Gefahrenhinweise

Sorgen Sie für einen sicheren Zustand der eingesteckten Last, damit durch das Einschalten der Last keine Gefahr entsteht. Zur Vermeidung von Verletzungen, keine Maschinen mit zugänglich bewegten Teilen (z.B. Bohrmaschine, Küchenmaschine) einstecken. Zur Vermeidung von Bränden keine Heizungen (z.B. Heizlüfter) einstecken. Beachten Sie die zulässige Höchstlast der eingesteckten Last, siehe Technische Daten. Bei allen Montagearbeiten ist die Anlage spannungsfrei zu schalten.

**(fr) Fonction**

Le récepteur X-mitter permet de commander à distance par radio des éclairages avec des connexions HT AC 230-240V. L'utilisation s'effectue à l'aide d'un émetteur miniature.

**Transmission radio**

La transmission radio est effectuée sur une fréquence de transmission qui n'est pas réservée exclusivement, c'est pourquoi des interférences ne peuvent être exclues. La transmission radio ne convient pas pour des applications de sécurité comme par ex. arrêt d'urgence, appel de détresse. Le système radio est destiné à une mise en oeuvre dans l'habitat. La portée d'émission d'un émetteur radio est de 30 m maximum en champ libre.

**Émetteur X-mitter**

La télécommande envoie un radiotélégramme en appuyant sur la touche. La LED s'allume pour confirmer l'appui sur la touche. Ce radiotélégramme est compris par tous les récepteurs radio du système, l'éclairage branché dessus s'allume alors. L'émetteur Xmitter est immédiatement opérationnel.

**MARCHE (ON) – l'éclairage connecté est allumé****ARRÊT (OFF) – l'éclairage connecté est éteint**

Remarque: Lorsqu'il n'est plus possible d'atteindre la portée habituelle en appuyant sur la touche, remplacer les piles en suivant les instructions de service (voir ci-dessous).

**Montage**

Il est possible de placer l'émetteur radio à tout endroit du meuble grâce à la bande velcro double face. Il est également possible de le placer à fleur dans un orifice préparé à cet effet. Remarque: ne monter l'émetteur radio qu'après avoir effectué la mémorisation dans le récepteur X-mitter. Le récepteur doit rester accessible après la mise en place afin de permettre la mémorisation d'émetteurs supplémentaires.

**Récepteur X-mitter****Branchement du récepteur X-mitter**

1. Brancher l'éclairage par l'intermédiaire du système enfichable HT sur le récepteur X-mitter.
2. Effectuer ensuite le branchement sur le secteur à l'aide de la connexion HT.
3. Pour effectuer la programmation, utiliser une touche du récepteur X-mitter. Le récepteur X-mitter doit d'autre part rester accessible après la mise en place afin de permettre la mémorisation d'émetteurs supplémentaires ou la réalisation de travaux de maintenance.

**Remarque**

La distance du récepteur X-mitter et de son antenne par rapport aux transformateurs/ballasts électroniques, câbles compris, doit être d'au moins 0,5 m. La distance par rapport à d'autres charges électriques (par ex. fours micro-ondes, installations HiFi et TV) doit être d'au moins 0,5 m. Le montage sur ou derrière des pièces métalliques, des miroirs ou des surfaces métallisées n'est pas autorisé.

**Programmation X-mitter****Apprentissage du récepteur X-mitter**

Pour qu'un récepteur X-mitter soit en mesure de comprendre un message télégramme de l'émetteur X-mitter, ce récepteur doit «apprendre» ce radiotélégramme. L'opération d'apprentissage sert uniquement à une affectation dans le récepteur. Pour ce faire, la distance entre l'émetteur X-mitter et le récepteur X-mitter ne doit pas dépasser 0,5 m. Il est possible de mémoriser 9 émetteurs différents dans un récepteur X-mitter.

L'émetteur X-mitter peut être mémorisé dans un nombre illimité de récepteurs X-mitter. La fonction Mémoire permet de toujours rétablir le dernier état de fonctionnement par le récepteur X-mitter lors de la mise sous tension.

**Manière de procéder**

Les touches suivantes permettent la programmation sur le récepteur X-mitter: La touche "Apprentissage" + LED "Témoin"

Appuyer sur la touche "Apprentissage" du récepteur X-mitter (moins de 5 sec.) jusqu'à ce que la LED "Témoin" s'allume.

Envoyer alors immédiatement un signal radio pendant environ 2 sec.

Avec l'émetteur X-mitter. Il est possible d'appuyer pour cela sur la touche MARCHE (ON) ou ARRÊT (OFF). La LED s'éteint un court laps de temps.

Il est possible de répéter cette opération huit fois (max. 9 émetteurs). Après appuyé env. 8 sec., l'apprentissage est stoppé automatiquement, ou l'apprentissage est terminé immédiatement après avoir appuyé à nouveau sur la touche du bouton d'émission (MARCHE (ON) ou ARRÊT (OFF) d'un émetteur déjà mémorisé.

**Effacement de l'émetteur X-mitter****Désactiver un émetteur X-mitter.**

Appuyer longtemps sur la touche "Apprentissage" de la face supérieure du récepteur Xmitter (plus de 5 secondes), la LED témoin commence à clignoter, puis relâcher la touche "Apprentissage" de la face supérieure du récepteur X-mitter, et le processus d'apprentissage commence.

1. Appuyer sur le bouton de l'émetteur X-mitter devant être mémorisé. Il est possible pour cela d'appuyer sur la touche MARCHE (ON) ou ARRÊT (OFF).

Quand le récepteur X-mitter a reconnu l'émetteur X-mitter (= mémorisé), la LED s'éteint pour un court laps de temps. Il est possible de répéter cette opération jusqu'à 8 fois (au total 9 émetteurs).

Après le 9ème émetteur, l'opération d'apprentissage s'arrête automatiquement.

2. Si après l'apprentissage du premier X-mitter ou des suivants aucun autre émetteur n'est appuyé dans les 8 secondes (= mémorisé), l'opération d'apprentissage est également arrêtée automatiquement.

En appuyant à nouveau sur le bouton d'un émetteur déjà mémorisé, l'opération d'apprentissage s'arrête également automatiquement. Lorsque l'opération d'apprentissage est achevée, la LED témoin de l'émetteur clignote trois fois.

**Tout effacer, ceci correspond à désactiver tous les émetteurs**

1. Appuyer sur la touche d'apprentissage de la face supérieure du récepteur X-mitter, la LED témoin commence à clignoter, continuer à maintenir la touche appuyée jusqu'à ce que le clignotement s'arrête. La mémoire du récepteur X-mitter est alors complètement effacée.

**Pile: L'émetteur X-mitter fonctionne avec une pile bouton au lithium (CR 2032) (contenue dans l'unité livrée).****Changement de pile**

1. Ouvrir le compartiment de pile comme représenté sur le schéma.
2. Retirer la pile usée.
3. Mettre en place la nouvelle pile.
4. Respecter la polarité et éviter tout encrassement!
5. Fermer le compartiment pile (enclencher de manière audible).
6. Appuyer env. 1 seconde sur la touche, la LED doit s'allumer.

**Remarques concernant les risques et l'élimination de la pile**

Attention! Ne pas mettre de piles bouton entre les mains des enfants. Contacter immédiatement un médecin si une pile est avalée.

Retirer immédiatement des piles usagées et les éliminer en respectant l'environnement.

Remplacer une pile uniquement par une pile du même type.

**Remarques concernant les risques**

Veiller à ce que la charge branchée soit en parfait état afin d'éviter tout risque au moment du branchement de la charge. Pour éviter tout risque de blessures, ne pas brancher de machines comportant des pièces mobiles accessibles (par ex. perceuse, robot de cuisine). Afin de prévenir tout risque d'incendie, ne pas brancher de chauffages (par ex. radiateur soufflant). Tenir compte de la charge maximum autorisée de la charge branchée, voir spécifications techniques. Mettre l'installation hors tension avant d'effectuer tous travaux de montage.

**(ru) Принцип работы**

Приемник X-mitter позволяет удаленно управлять светильниками, подключенными к сетевому напряжению в 230-240 В. Система управляется миниатюрным пультом дистанционного управления.

Дистанционное управление Беспроводное управление может применяться не во всех случаях. Оно не подходит для приборов безопасности, например для аварийного отключения и экстренных вызовов. Дистанционные системы предназначены для домашнего применения. Пульт дистанционного управления действует в радиусе 30 м в открытом пространстве.

**Пульт дистанционного управления X-mitter**

При нажатии на кнопку устройства к светильникам посылается сигнал, и они включаются. Этот сигнал воспринимают все приемники устройства. Пульт дистанционного управления сразу же готов к следующим операциям.

**ON - светильники включены****OFF - светильники выключены**

Внимание: Если нажатие кнопки в установленном радиусе действия не приводит к включению светильников, необходимо заменить батарейки (инструкцию см. ниже)

**Монтаж**

Пульт дистанционного управления может быть вмонтирован в любом месте мебели при помощи двусторонней липкой ленты. Совместно с установочным кольцом его так же легко установить в заранее просверленное отверстие. Внимание: Устанавливайте пульт дистанционного управления только после программирования приемника. После установки приемник должен быть доступен, т.к. может возникнуть необходимость в дополнительных пультах ДУ.

**Приемник X-mitter****Монтаж приемника X-mitter**

1. С помощью сетевого провода подключите светильник к приемнику X-mitter
  2. Затем подключите приемник к общей сети при помощи сетевого разъема.
  3. Для программирования приемника X-mitter необходимо нажать на кнопку приемника. После установки приемник должен быть доступен для возможности программирования других пультов ДУ и для ремонтных работ.
- Внимание: Приемник X-mitter должен быть расположен не дальше чем в 50 см от электронного пускателя/ блока питания, включая их провода. Другие электроприборы (например, микроволновые печи, телевизоры и стереосистемы) должны располагаться не ближе чем в 50 см от приемника. Нельзя устанавливать приемник сверху или сзади металлических деталей, зеркал или фольгированных деталей.

**Программирование X-mitter****Настройка приемника X-mitter**

Для того чтобы приемник "понимал" сигналы пульта ДУ, его нужно запрограммировать. Для этого расположите приемник и пульт на расстоянии не более 50 см друг от друга. Приемник может быть запрограммирован на 9 разных пультов дистанционного управления. Пульт ДУ X-mitter может быть запрограммирован на любое кол-во приемников. Благодаря функциональной памяти приемник всегда начинает работу с последней операции при включении в сеть.

**Процесс программирования**

Для программирования у приемника X-mitter есть кнопка "Teach" + индикатор "Pilot". Нажмите кнопку "Teach" на приемнике (не более чем на 5 сек), отпустите, после чего индикатор "Pilot" должен загореться. Сразу после этого пошлите сигнал с пульта ДУ (около 2 сек). Это можно сделать, нажав кнопку ON либо кнопку OFF. Светодиодный светильник мигнет. Этот процесс теперь можно повторить еще 8 раз (макс. для 9 пультов ДУ). Процесс программирования автоматически выключается примерно через 8 секунд. При нажатии кнопок ON или OFF процесс программирования прекращается сразу же.

**Очистка памяти приемника X-mitter****Отмена пульта ДУ X-mitter**

Нажмите кнопку "Teach" на верхней части приемника (не более чем на 5 сек), держите, пока индикатор "Pilot" не замигает. Отпустите кнопку для начала операции отмены.

1. Нажмите кнопку на пульте ДУ X-mitter, который вы хотите отменить. Это можно сделать нажав кнопку ON или OFF. Когда приемник X-mitter распознает (= отменит) пульт дистанционного управления X-mitter, светодиодный светильник мигнет один раз. Теперь Вы можете повторить эту операцию 8 раз (для всех 9 пультов ДУ). Процесс отмены прекращается авт. автоматически после отмены девятого пульта ДУ.
2. Процесс отмены также прекращается автоматически, если в течении 8 секунд Вы не нажимаете на другие пульты ДУ. Повторное нажатие на пульт дистанционного управления, который Вы только что отменили, также приведет к прекращению процесса отмены. Когда процесс отмены прекращен, индикатор "Pilot" на приемнике мигнет три раза.

**Полная очистка: отмена всех пультов ДУ**

1. Нажмите кнопку "Teach" на верхней части приемника. Индикатор "Pilot" начнет мигать. Держите кнопку нажатой до прекращения мигания. Это полностью очистит память приемника X-mitter.

**Батарейное питание:**

Пульт дистанционного управления X-mitter работает от литиевой батареи (CR 2032) (прилагается)

**Замена батареи**

1. Откройте отделение для батареи как показано на рисунке.
2. Удалите использованную батарею.
3. Вставьте новую батарею.
4. Убедитесь, что она вставлена верно и не имеет загрязнений!
5. Закройте отделение для батареи (Вы должны услышать щелчок).
6. Нажмите кнопку примерно на 1 секунду, лампочка должна зажечься.

**Меры предосторожности при использовании и хранении батарей.**

Внимание! Не допускайте попадания батарей в руки детей. При проглатывании батареи - немедленно обратитесь к врачу. Использованные батареи утилизируйте безопасным для окружающей среды способом. Заменяйте использованные батареи только на батареи аналогичного вида.

**Меры предосторожности**

Убедитесь, что прибор находится в надлежащем состоянии и не причинит Вам вреда при подключении. Во избежание травм не подключайте прибор к механизмам с движущимися частями (например дрели, кухонные приборы). Во избежание возгораний не подключайте к отопительным приборам (например калориферам). Учитывайте максимальное напряжение приборов, которые включаете - см техническую характеристику этих приборов. Во время монтажа система должна быть отключена от сети.

**(nl) Functie**

De X-mitter ontvanger maakt het radiogestuurde schakelen van lampen met HV-steekverbindingen AC 230-240V mogelijk. De bediening gebeurt m.b.v. een kleine radiogestuurde zender.

**Radiogestuurde transmissie**

De radiogestuurde transmissie gebeurt op een niet exclusief beschikbare transmissieweg, daarom kunnen storingen niet worden uitgesloten. De radiogestuurde transmissie is niet geschikt voor veiligheidsaansluitingen, b.v. nood-uit, noodsein. Het radiogestuurde systeem is bestemd voor het gebruik in het woonbereik. Het zendbereik van een radiogestuurde zender bedraagt in het vrije veld max. 30 m.

**X-mitter zender**

De handzender stuurt bij bediening van de toetsen een radiogestuurde telegram. De druk op de toets wordt getoond door de controle-LED. Dit radiogestuurde telegram wordt door alle radiogestuurde ontvangers van het systeem verstaan, de aangesloten verlichting wordt dan geschakeld. De X-mitter zender is dadelijk bedrijfsklaar.

**ON** – aangesloten verlichting wordt aangeschakeld

**OFF** – aangesloten verlichting wordt uitgeschakeld

Opmerking: Wanneer na een druk op de toets de normale reikwijdte niet meer wordt bereikt wisselt u de batterijen uit volgens de handleiding (zie onderaan).

**Montage**

De radiogestuurde zender kan m.b.v. het dubbelzijdig klittenband vrij aan het meubel worden gepositioneerd. Samen met de montage kan hij ook vlak in een voorbereide boring worden geplaatst. Opmerking: Monteer de radiogestuurde zender pas na het aanleren in de X-mitter ontvanger. De ontvanger moet na de montage in reikwijdte worden gemonteerd om extra zenders te kunnen aanleren.

**X-mitter ontvanger****Aansluiting van de X-mitter ontvanger**

1. Verlichting m.b.v. HV-steekstelsysteem aan de X-mitter ontvanger aansluiten.
2. Vervolgens de aansluiting van het net via de HV-steekverbinding tot stand brengen.
3. Voor de programmering moet een toets aan de X-mitter ontvanger worden gedrukt. Bovendien moet de X-mitter ontvanger na de montage in reikwijdte worden gemonteerd om nog verdere zenders te kunnen aanleren of service-werkzaamheden te kunnen uitvoeren.

**Opmerking**

De afstand van de X-mitter ontvanger en zijn antenne tot de elektronische transformatoren/voorschakeltoestellen, leidingen inbegrepen, moet ten minste 0,5 m bedragen. Ten opzichte van andere elektrische lasten (b.v. microgolfoven, hifi- en TVtoestellen) moet de afstand ten minste 0,5 m bedragen. De montage op of achter metalen onderdelen, spiegels of met metalen folies afgewerkte vlakken is niet toegelaten.

**Programmering van de X-mitter****Aanleren van de X-mitter ontvanger**

Opdat een X-mitter ontvanger een radiogestuurde telegram van de X-mitter zender verstaat, moet hij dit radiogestuurde telegram "leren". Het leerproces zorgt uitsluitend in de X-mitter ontvanger tot een toekenning. Hierbij mag de afstand tussen de X-mitter zender en de X-mitter ontvanger niet meer dan 0,5 m bedragen. 9 verschillende zenders kunnen in een X-mitter ontvanger worden aangeleerd.

De X-mitter zender kan in een onbegrensd aantal X-mitter ontvangers worden aangeleerd. Via de Memory-functie wordt bij het aanschakelen van de netspanning steeds de laatste schakeltoestand door de X-mitter ontvanger opnieuw opgeroepen.

**Methode**

Op de X-mitter ontvanger vindt u om te programmeren: "Lernen"-toets + "controle"-LED "Lernen"-toets op de X-mitter ontvanger drukken (minder dan 5 sec.) tot de "controle"-LED brandt.

Vervolgens dadelijk een radiogestuurde signaal gedurende ca. 2 sec. met de X-mitter zender zenden. Hier kan op de ON of OFF toets worden gedrukt. De LED gaat kort uit. Dit kan nu 8 keer worden herhaald (max. 9 zenders). Na ca. 8 sec. wordt de leerprocedure automatisch beëindigd of door nog een keer op de zendtoets (ON of OFF) van een reeds aangeleerde zender te drukken wordt de leerprocedure dadelijk beëindigd.

**Wissen van de X-mitter zender****Een X-mitter zender afmelden.**

Lange tijd op de „Lernen“-toets aan de bovenzijde van de X-mitter ontvanger drukken (langer dan 5 seconden), de „controle“-LED begint te knipperen, dan de „Lernen“-toets aan de bovenzijde van de X-mitter ontvanger loslaten, daardoor begint de afleerprocedure.

1. Op de zendknop van de X-mitter zender drukken die moet worden afgeleerd. Hier kan zowel op de ON als op de OFF toets worden gedrukt.

Wanneer de X-mitter ontvanger de X-mitter zender heeft herkend (= afgeleerd), gaat de LED één keer kort uit. Dit kan nu tot 8 keer worden herhaald (in het totaal 9 zenders). Na de 9de zender is de afleerprocedure automatisch beëindigd.

2. Wanneer na het afleren van de eerste of een volgende X-mitter zender binnen de 8 seconden op geen andere zender wordt gedrukt (= afgeleerd), wordt de afleerprocedure eveneens automatisch beëindigd.

Door nog een keer op de zendknop van een reeds afgeleerde zender te drukken wordt de afleerprocedure eveneens beëindigd. Wanneer de afleerprocedure ten einde is knippert de „controle“-LED van de ontvanger drie keer.

**Alles wissen, dit betekent alle zenders afmelden**

1. Druk op de „Lernen“-toets aan de bovenzijde van de X-mitter ontvanger, de „controle“-LED begint te knipperen, hou de toets verder gedrukt tot het knipperen ophoudt. Daardoor is het geheugen in de X-mitter ontvanger volledig gewist.

**Batterij**

De X-mitter zender wordt bedreven met een lithium-knoopcel (CR 2032) (bij de levering inbegrepen).

**Batterij wisselen**

1. Het batterijvak volgens de afbeelding openen.
2. De lege batterij verwijderen.
3. De nieuwe batterij plaatsen.
4. Op polariteit letten en verontreinigingen vermijden!
5. Het batterijvak sluiten (hoorbaar inklikken).
6. Gedurende ca. 1 sec. op de toets drukken, de LED moet brandt.

**Opmerkingen i.v.m. gevaren en berging van de batterij**

Attentie! Knoopcellen horen niet in kinderhanden. Raadpleeg dadelijk een arts wanneer knoopcellen werden ingeslikt. Lege batterijen dadelijk verwijderen en milieuvriendelijk bergen. Batterij uitsluitend door identiek type vervangen.

**Opmerkingen i.v.m. gevaar**

Zorg voor een veilige toestand van de ingestoken last, opdat door het aanschakelen geen gevaar ontstaat. Ter voorkoming van verwondingen geen machines met toegankelijke beweeglijke onderdelen (b.v. boormachine, keukenrobot) insteken. Ter voorkoming van brand geen verwarmingen (b.v. convectoren) insteken. Let op de toegeleverde hoogste last van de ingestoken last, zie technische gegevens. Tijdens alle montagewerkzaamheden moet het aggregaat spanningsvrij worden geschakeld.

**(it) Funzionamento**

Il ricevitore X-mitter consente il controllo remoto di lampade con connettore ad alto voltaggio AC 230-240V. Il funzionamento avviene tramite un radiotrasmettitore miniaturizzato.

**Radiotrasmissione**

La radiotrasmissione avviene su una linea di trasmissione non esclusiva disponibile; non è perciò possibile escludere eventuali disturbi. La radiotrasmissione non è adatta per l'utilizzo nel campo della sicurezza, p.es. arresto di emergenza o chiamata di soccorso. Il sistema radio è destinato all'uso nella zona giorno. La portata di un radiotrasmettitore arriva fino a max. 30 m in campo libero.

**Trasmettitore X-mitter**

Tramite l'azionamento di un pulsante, il trasmettitore invia un radiotelegramma. Il LED si illumina a conferma che il tasto è stato premuto. Questo radiotelegramma viene interpretato da tutti i radiorecettori dell'impianto e l'illuminazione collegata viene accesa. Il trasmettitore X-mitter è quindi subito pronto all'uso.

**ON** – l'illuminazione collegata viene accesa

**OFF** – l'illuminazione collegata viene spenta

Avvertenza: Se dopo aver premuto un pulsante non si riesce a coprire la distanza abituale, sostituire le batterie secondo le istruzioni (vedi sotto).

**Montaggio**

Il radiotrasmettitore può essere posizionato sul mobile con l'ausilio del velcro biadesivo. Può essere inserito a filo in un foro predisposto anche con l'anello di montaggio. Avvertenza: Montare il radiotrasmettitore solo dopo aver effettuato il processo di programmazione nel ricevitore X-mitter. Installare il ricevitore in modo che sia facilmente raggiungibile anche dopo il montaggio e si possa effettuare la programmazione di ulteriori trasmettitori.

**Ricevitore X-mitter****Collegamento del ricevitore X-mitter**

1. Collegare l'illuminazione al ricevitore X-mitter tramite il connettore ad alto voltaggio.
2. Collegare quindi alla rete mediante il connettore AT.
3. Per la programmazione azionare un tasto sul ricevitore X-mitter. Installare il ricevitore X-mitter in modo che sia raggiungibile dopo il montaggio e si possa effettuare la programmazione di ulteriori trasmettitori, o eseguire interventi di assistenza.

**Avvertenza**

La distanza del ricevitore X-mitter e della relativa antenna dal trasformatore/alimentatore elettronico deve essere di minimo 0,5 metri compresi i cavi. La distanza da altri carichi elettrici (p. es. forni a microonde, impianti hifi e TV) non deve essere inferiore a 0,5 m. Non è consentito il montaggio su o dietro parti in metallo, specchi o superfici rivestite con fogli metallici.

**Programmazione di X-mitter****Programmazione del ricevitore X-mitter**

Per fare in modo che un ricevitore X-mitter comprenda un radiotelegramma inviato dal trasmettitore X-mitter, è necessario che il ricevitore "apprenda" il radiotelegramma. Il processo di programmazione consente esclusivamente di eseguire l'assegnazione nel ricevitore X-mitter. In questo caso, la distanza tra il trasmettitore e il ricevitore X-mitter non dovrebbe superare 0,5 metri. Si possono programmare fino a 9 trasmettitori diversi in un ricevitore X-mitter. Il trasmettitore X-mitter può essere programmato in un numero illimitato di ricevitori X-mitter. Alla commutazione della tensione di rete, la funzione Memory ripristina sempre l'ultima condizione di funzionamento del ricevitore X-mitter.

**Procedura**

Il ricevitore X-mitter è dotato: del tasto "Programmazione" e del LED "Controllo". Premere il tasto "Programmazione" sul ricevitore X-mitter (per meno di 5 sec.) finché il LED "Controllo" non si accende. Quindi inviare immediatamente un segnale radio per ca. 2 sec. con il trasmettitore Xmitter. A questo punto si può premere il tasto ON oppure OFF. Il LED si spegne dopo breve tempo. Ripetere l'operazione 8 volte (max. 9 trasmettitori). Il processo di programmazione termina automaticamente dopo ca. 8 sec., o anche se si preme un'altra volta il pulsante di trasmissione (ON oppure OFF) di un trasmettitore già programmato.

**Cancellazione del trasmettitore X-mitter****Scollegamento di un trasmettitore X-mitter.**

Tenere premuto il tasto "Programmazione" sul lato superiore del ricevitore X-mitter (per più di 5 secondi), il LED di "Controllo" inizia a lampeggiare, quindi rilasciare il tasto per iniziare il processo di cancellazione.

1. Premere il pulsante del trasmettitore X-mitter che deve essere cancellato. Qui si può premere il tasto ON oppure OFF. Se il ricevitore X-mitter ha riconosciuto (= cancellato/"disappreso") il trasmettitore Xmitter, il LED si spegne per breve tempo.

Ripetere questa operazione fino a 8 volte (complessivamente 9 trasmettitori).

Dopo il 9° trasmettitore il processo è terminato.

2. Se, dopo l'annullamento del primo o di altri trasmettitori X-mitter, non viene premuto il tasto di nessun altro trasmettitore entro 8 secondi (= cancellazione/disapprendimento della programmazione), il processo termina automaticamente.

In alternativa si può premere un'altra volta il pulsante di trasmissione di un trasmettitore già cancellato. Quando il processo di cancellazione è terminato, il LED "Controllo" del ricevitore lampeggia tre volte.

**"Cancella tutto" per scollegare tutti i trasmettitori**

1. Premere il tasto "Programmazione" sul lato superiore del ricevitore X-mitter, il LED "Controllo" inizia a lampeggiare, tenere premuto il tasto fino al termine del lampeggiamento. In questo modo l'alimentatore nel ricevitore X-mitter è completamente cancellato.

**Batteria**

Il trasmettitore X-mitter funziona con una batteria al litio del tipo a bottone (CR 2032) (fornita in dotazione all'apparecchio).

**Sostituzione della batteria**

1. Aprire il vano portabatteria come da figura.
2. Rimuovere la batteria scarica.
3. Inserire la batteria nuova.
4. Rispettare la polarità ed evitare che penetrino delle impurità!
5. Chiudere il vano portabatteria (chiusura a scatto).
6. Premere il tasto per ca. 1 sec., il LED deve accendersi.

**Avvertenze relative ai pericoli e allo smaltimento della batteria**

Attenzione! Tenere le batterie a bottone fuori dalla portata dei bambini. In caso di ingestione, rivolgersi immediatamente a un medico. Rimuovere immediatamente le batterie esaurite e smaltirle negli appositi contenitori. Sostituire le batterie soltanto con batterie dello stesso tipo.

**Avvertenze di pericolo**

Garantire la sicurezza del carico collegato, affinché la sua inserzione non provochi pericolo. Per evitare lesioni, non collegare macchine con parti in movimento accessibili (p.es. foratrice, robot da cucina). Per evitare incendi non collegare apparecchi per il riscaldamento (p.es. termoventilatori). Fare attenzione al valore massimo consentito per il carico collegato, consultare i Dati tecnici. Per tutti i lavori di montaggio scollegare l'impianto.

## es Función

El receptor X-mitter posibilita la conexión controlada por radio de lámparas con conexiones enchufables de alto voltaje AC 230-240V. Para el servicio se utiliza un radiotransmisor miniaturizado.

### Radiotransferencia

La radiotransferencia se verifica en un circuito de comunicación no exclusivo, por lo que siempre es posible que se produzcan interferencias. La transferencia por radio no es adecuada para aplicaciones de seguridad (paradas de emergencia, llamadas de socorro). El sistema de radiotransmisión ha sido diseñado para uso en el ámbito doméstico. La cobertura de emisión de un radiotransmisor asciende al aire libre a 30 m máximo.

### Transmisor X-mitter

El transmisor manual envía al accionarse el botón un radiotelegrama. El encendido del LED indica que el botón está siendo accionado correctamente. El radiotelegrama es reconocido por todos los radioreceptores del sistema, activándose a continuación la iluminación que se haya conectado. El transmisor X-mitter está listo para entrar de inmediato en servicio.

**ON – La iluminación conectada se encenderá**

**OFF – La iluminación conectada se apagará**

Indicación: Si tras accionarse el botón dejara de cubrirse la cobertura acostumbrada, cambie usted las baterías siguiendo las instrucciones (véase más abajo).

### Montaje

El radiotransmisor puede colocarse en cualquier punto del mobiliario que se desee valiéndose de su cinta adhesiva de dos caras. Con el anillo de montaje también se puede colocar en una perforación. Indicación: No monte el radiotransmisor hasta haberlo memorizado en el receptor X-mitter. El receptor tiene que montarse de forma que pueda accederse a él más tarde con el fin de poder memorizar otros transmisores adicionales.

### Receptor X-mitter

#### Conexión del receptor X-mitter

1. Conéctese la iluminación al receptor X-mitter mediante el sistema enchufable de alto voltaje.
2. A continuación, establézcase la conexión a la red con la conexión de enchufe HV.
3. Para la programación tiene que activarse un botón en el receptor X-mitter. Además, el receptor tiene que montarse de forma que pueda accederse a él más tarde con el fin de poder almacenarse en su memoria otros emisores o realizarse funciones de servicio.

#### Indicación

La distancia del receptor X-mitter y su antena con respecto a transformadores o estabilizadores electrónicos para lámparas fluorescentes, incluyendo sus líneas, tiene que ascender como mínimo a 0,5 m. Con respecto a otras cargas eléctricas (por ejemplo, microondas o equipos de televisión y alta fidelidad), la distancia tiene que ser como mínimo de 0,5 m. El montaje no debe efectuarse sobre componentes metálicos ni espejos ni detrás de ellos, ni utilizarse tampoco con este fin superficies recubiertas con láminas metálicas.

#### Programación del X-mitter

##### Almacenamiento en la memoria del receptor X-mitter

Para que un receptor X-mitter pueda reconocer el radiotelegrama de un transmisor X-mitter, el primero tiene que "memorizar" dicho radiotelegrama. El proceso de memorización da lugar a una asignación únicamente en el receptor X-mitter. La distancia entre el transmisor X-mitter y el receptor X-mitter tiene que ascender en este caso como máximo a 0,5 m. Resulta posible memorizar hasta 9 transmisores distintos en un solo receptor X-mitter. Cada transmisor X-mitter puede almacenarse en la memoria de un número ilimitado de receptores X-mitter. Mediante la función "memory" el receptor X-mitter restablecerá siempre, al conectarse la tensión de red, el último estado operacional.

#### Procedimiento

El receptor X-mitter cuenta a fines de programación con: botón "memorizar" + LED de "control". Apriétese el botón "memorizar" en el receptor X-mitter (menos de 5 segundos) hasta que se encienda el LED de "control".

A continuación, emítase de inmediato una radioseñal durante unos 2 segundos con el transmisor X-mitter. Con este fin puede apretarse el botón ON o el botón OFF. El LED se apagará por un breve espacio de tiempo. Esta operación podrá repetirse hasta 8 veces (9 transmisores máximo). Transcurridos aproximadamente 8 segundos, el proceso de memorización finalizará automáticamente. Apretándose de nuevo el botón de emisión (ON u OFF) de un transmisor ya memorizado podrá también hacerse que finalice de inmediato el proceso de memorización.

#### Borrado de transmisores X-mitter

##### Puesta fuera de servicio de un transmisor X-mitter.

Apretándose por largo tiempo el botón "memorizar" situado en la parte superior del receptor X-mitter (más de 5 segundos), el LED de "control" empezará a parpadear; a continuación, debe dejar de apretarse el botón "memorizar", tras lo cual dará comienzo el proceso de borrado.

1. Apriétese el botón de emisión del transmisor X-mitter que quiera borrarse de la memoria. En este caso puede presionarse el botón ON o el botón OFF.

Cuando el receptor X-mitter haya reconocido (= borrado) el transmisor X-mitter, el LED se apagará una vez por un breve espacio de tiempo. Esta operación podrá repetirse hasta en 8 ocasiones (9 transmisores en total). Tras el noveno transmisor, el proceso de borrado concluirá automáticamente.

2. Si tras borrarse el primer transmisor u otros transmisores X-mitter no se acciona (= borra) ningún otro emisor en un plazo de 8 segundos, el proceso de borrado concluirá una vez más automáticamente.

Apretándose el botón de emisión de un transmisor previamente borrado, se pondrá igualmente fin al proceso de borrado.

Cuando el proceso de borrado haya tocado a su fin, el LED de "control" del receptor parpadeará en tres ocasiones.

#### Borrado de todos los transmisores

1. Apriétese el botón "memorizar" situado en la parte superior del receptor X-mitter; el LED de "control" empezará a parpadear. Manténgase apretado el botón hasta que se detenga el parpadeo. De este modo se habrá borrado al completo la memoria del receptor X-mitter.

#### Pila

El emisor X-mitter funciona con una pila de botón de litio (CR 2032, incluida en el volumen de suministro).

#### Cambio de baterías

1. Abra el compartimento para la batería como se muestra en la imagen.
2. Retírese la batería usada.
3. Colóquese la nueva batería.
4. ¡Vigile la polaridad y evite que entre suciedad!
5. Cíérrese el compartimento para las baterías (tiene que oírse cómo queda bloqueado).
6. Apriete el botón durante aprox. 1 s.; el LED deberá encenderse.

#### Nota sobre peligros anejos a las baterías y sobre su reciclaje

¡Atención, las baterías de botón deben mantenerse fuera del alcance de los niños! En caso de ingestión accidental, acúdase inmediatamente a un médico. Las baterías usadas deben retirarse de inmediato y reciclarse cumpliendo la normativa medioambiental. Para sustituir una batería debe utilizarse siempre el mismo modelo de pila.

#### Peligros

Vigile que la carga enchufada esté en buen estado, a fin de no correr riesgos al conectar la carga. Para evitar lesiones no deben enchufarse máquinas con componentes móviles accesibles (por ejemplo, taladradoras, máquinas de cocina). Para evitar incendios, no deben enchufarse calefacciones (por ejemplo, termoventiladores). Téngase en cuenta la carga máxima admisible del consumo conectado (véanse datos técnicos). Siempre que se efectúen trabajos de montaje, la instalación tiene que permanecer desconectada.

## pl Funkcje

Odbiornik radiowy X-mitter umożliwia bezprzewodowe sterowanie oświetleniem z wtyczkami AC 230-240V. Obsługa odbywa się przy pomocy zminiaturyzowanego nadajnika radiowego.

### Transmisja radiowa

Transmisja radiowa nie odbywa się w odrębnym paśmie, dlatego też nie można wykluczyć wystąpienia zakłóceń. Transmisja ta nie ma zastosowania do zagadnień związanych z bezpieczeństwem np. alarm. System radiowy przeznaczony jest do zastosowania w pomieszczeniach mieszkalnych. Zasięg sygnału nadajnika radiowego wynosi max. 30 m na wolnej przestrzeni.

### Nadajnik radiowy X-mitter

Wysłanie sygnału z nadajnika następuje po naciśnięciu przycisku. Naciśnięcie przycisku sygnalizowane jest zapaleniem się diody. Sygnał ten odbierany jest przez wszystkie odbiorniki systemu, a podłączone do niego oświetlenie zostaje włączone.

Nadajnik X-mitter jest od razu gotowy do użycia.

**ON – podłączone oświetlenie zostanie włączone**

**OFF – podłączone oświetlenie zostanie wyłączone**

Wskazówka: Jeżeli po naciśnięciu przycisku okaże się, że dotychczasowy zasięg uległ zmniejszeniu, wówczas należy wymienić baterie zgodnie z instrukcją (patrz poniżej).

### Montaż

Nadajnik radiowy może zostać przymocowany do mebla przy pomocy dwustronnej taśmy z rzepem. Przy pomocy pierścienia montażowego można go również umieścić we wcześniej nawierconym otworze.

Wskazówka: Nadajnik radiowy należy zamontować dopiero po zaprogramowaniu odbiornika radiowego X-mitter. Należy zachować dostęp do odbiornika po jego zamocowaniu, aby mieć możliwość zaprogramowania dodatkowych nadajników.

### Odbiorniki radiowy X-mitter

#### Podłączenie odbiornika X-mitter

1. Podłączyc oświetlenie przy pomocy wtyczek WN do odbiornika X-mitter.
2. Następnie podłączyc przewód zasilający przy pomocy wtyczki WN.
3. W trakcie programowania należy nacisnąć przycisk znajdujący się na odbiorniku X-mitter. Należy zachować dostęp do odbiornika po jego zamocowaniu, aby mieć możliwość zaprogramowania dodatkowych nadajników lub przeprowadzenia prac serwisowych.

#### Wskazówka

Odległość odbiornika X-mitter i jego anteny do elektronicznych transformatorów/starterów i ich przewodów, musi wynosić co najmniej 0,5 m. Odległość do innych urządzeń (np. kuchni mikrofalowe, sprzęt TV) musi wynosić co najmniej 0,5 m. Zabroniony jest montaż na lub za elementami metalowymi, lustrami lub też powierzchniami pokrytymi metalicznymi foliami.

#### Programowanie X-mitter

##### Programowanie odbiornika X-mitter

Aby odbiornik X-mitter odbierał sygnał wysłany przez nadajnik X-mitter, należy go wcześniej odpowiednio zaprogramować. Proces programowania prowadzi do przyporządkowania sygnału w nadajniku X-mitter. Podczas programowania odległość pomiędzy nadajnikiem X-mitter a odbiornikiem X-mitter nie powinna być większa niż 0,5 m. Do obsługi jednego odbiornika może być zaprogramowanych max. 9 nadajników X-mitter. Jeden nadajnik X-mitter może obsługiwać dowolną ilość odbiorników X-mitter. Funkcja Memory pozwala odbiornikowi X-mitter odtworzyć ostatnie ustawienia przy ponownym włączeniu oświetlenia.

#### Sposób postępowania

Do programowania odbiornika X-mitter służą:

Przycisk programowania + lampka kontrolna LED

Nacisnąć przycisk programowania na odbiorniku X-mitter (krócej niż 5 sek.) aż zapali się lampka kontrolna LED.

Następnie natychmiast wysłać sygnał z nadajnika X-mitter przez ok. 2 sek. W tym celu należy nacisnąć przycisk ON lub OFF. Lampka LED na chwile zgasnie. Proces ten można powtórzyć 8 razy (max. 9 nadajników).

Po około 8 sek. proces programowania zostaje automatycznie zakończony, wzgl. ponowne naciśnięcie przycisku na nadajniku (ON lub OFF), który został zaprogramowany w odbiorniku spowoduje zakończenie programowania.

#### Kasowanie nadajnika X-mitter

##### Odłączenie jednego nadajnika X-mitter.

Nacisnąć dłużej przycisk programowania na górze odbiornika X-mitter (dłużej niż 5 sekund), lampka kontrolna LED zacznie migać, następnie pusczyć przycisk programowania odbiornika X-mitter. W ten sposób uruchomiony zostaje proces kasowania.

1. Nacisnąć przycisk nadajnika X-mitter, który ma zostać odłączony.

Należy nacisnąć przycisk ON lub OFF.

Kiedy odbiornik X-mitter rozpozna nadajnik X-mitter, wówczas lampka LED na chwile zgasnie. Proces ten można powtórzyć do 8 razy (łącznie 9 nadajników). Po 9 nadajniku proces odłączania zostanie automatycznie zakończony.

2. Jeśli po odłączeniu pierwszego lub kolejnych nadajników X-mitter nie nastąpi w przeciągu 8 sekund naciśnięcie przycisku w kolejnym nadajniku, wówczas proces odłączania zostanie automatycznie zakończony.

Ponowne naciśnięcie przycisku w odłączonym nadajniku również spowoduje zakończenie procesu odłączania.

Po zakończeniu procesu lampka kontrolna LED zgasnie i zaświeci się 3 razy.

#### Kasowanie wszystkich, co równa się odłączeniu wszystkich nadajników

1. Nacisnąć przycisk programowania na górze odbiornika X-mitter, lampka kontrolna LED zacznie migać, przytrzymać naciśnięty przycisk, aż lampka kontrolna LED przestanie migać. Pamięć odbiornika X-mitter została całkowicie wykasowana.

#### Bateria

Nadajnik X-mitter zasilany jest baterią litową (CR 2032) dołączoną do nadajnika.

#### Wymiana baterii

1. Otworzyć pokrywę baterii (patrz rysunek).
2. Wyjąć zużyta baterie.
3. Włożyć nowa baterie.
4. Zwrócić uwagę na biegunowość oraz uniknąć zabrudzenia!
5. Zamknąć pokrywę baterii (słyszalne zapięcie).
6. Nacisnąć przycisk przez ok. 1 sek., lampka LED powinna się zapalić.

#### Bateria – niebezpieczeństwa i utylizacja

Uwaga! Baterie nie służą do zabawy i należy przechowywać je z dala od dzieci. W przypadku pokłnicia baterii należy jak najszybciej skontaktować się z lekarzem. Zużyte baterie należy od razu wyjąć i utylizować. Zużyta bateria zastąpić baterią tego samego rodzaju.

#### Wskazówki bezpieczeństwa

Prosimy o zwrócenie uwagi na stan podłączonego źródła poboru mocy, aby podczas włączania nie powstało żadne niebezpieczeństwo.

W celu uniknięcia obrażeń nie podłączaj żadnych urządzeń z dostępnymi ruchomymi elementami (np. wiertarki, roboty kuchenne). W celu uniknięcia zagrożenia pożarem nie podłączaj urządzeń grzewczych (np. piecyków elektrycznych). Prosimy zwrócić uwagę na maksymalne dopuszczalne obciążenie źródła poboru mocy, patrz dane techniczne. Podczas prac montażowych nie podłączaj urządzenia do źródła zasilania.

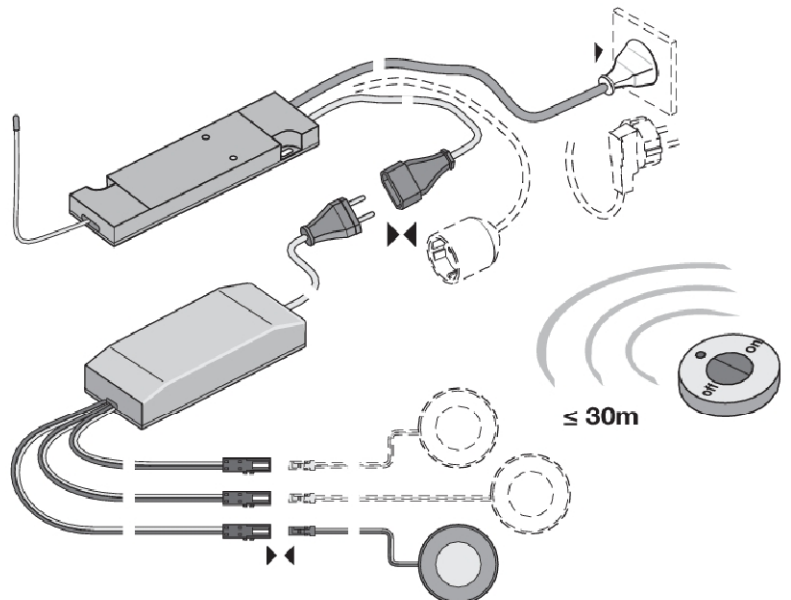
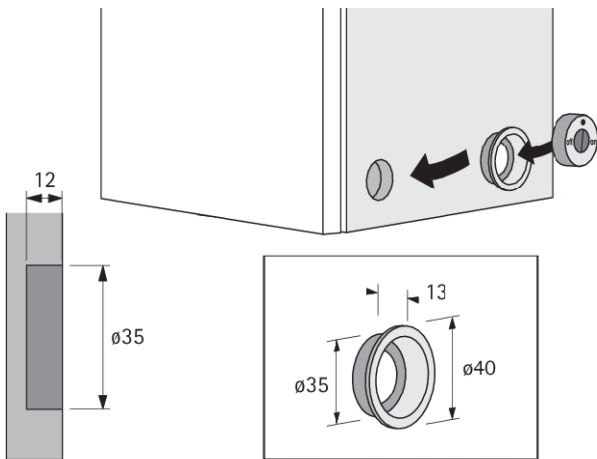
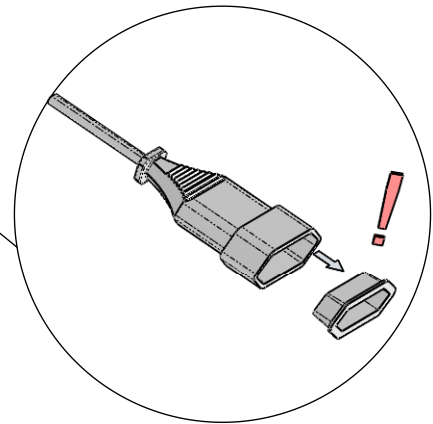
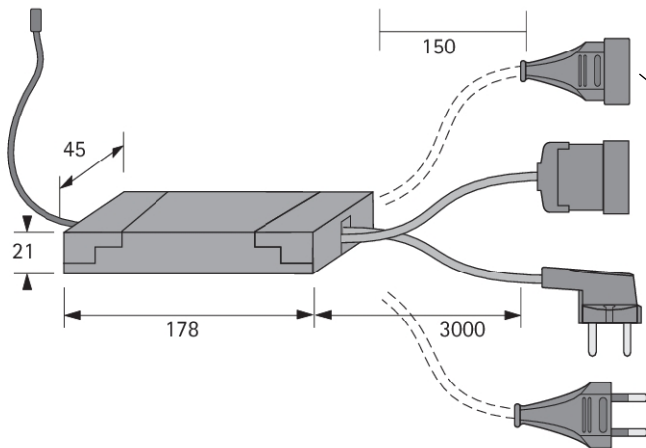

- (de) Eine Entsorgung mit dem normalen Haushaltsabfall ist nicht zulässig! Die Entsorgung muss gemäß den örtlichen Bestimmungen zur Abfallbeseitigung/Recycling erfolgen.
- (en) A disposal on domestic waste is not permitted! A disposal must be according the public requirements of waste disposal/recycling.
- (ru) Запрещается утилизировать с обычными бытовыми отходами! Утилизацию выполнять в соответствии с местными предписаниями по уничтожению / переработке отходов.
- (fr) Une élimination avec les déchets ménagers normaux est interdite! Pour la mise au rebut, respectez les normes relatives au traitement et au recyclage des déchets en vigueur dans le pays d'installation.
- (nl) De verwijdering via het normale huisvuil is niet toegestaan! De verwijdering dient volgens de lokale voorschriften voor de afvalverwijdering/recycling te geschieden.
- (it) Non è consentito lo smaltimento del prodotto nei normali rifiuti domestici. Lo smaltimento deve essere effettuato conformemente alle direttive relative allo smaltimento dei rifiuti/riciclaggio.
- (es) No lo elimine junto con la basura doméstica. La eliminación debe realizarse de conformidad con las disposiciones locales sobre la eliminación de residuos y el reciclaje.
- (pl) Wrzucanie do pojemnika na odpady bytowe jest niedozwolone! Należy usuwać zgodnie z lokalnymi wymogami dotyczącymi usuwania odpadów/recyklingu.