

## ● Entwurfszeichnung

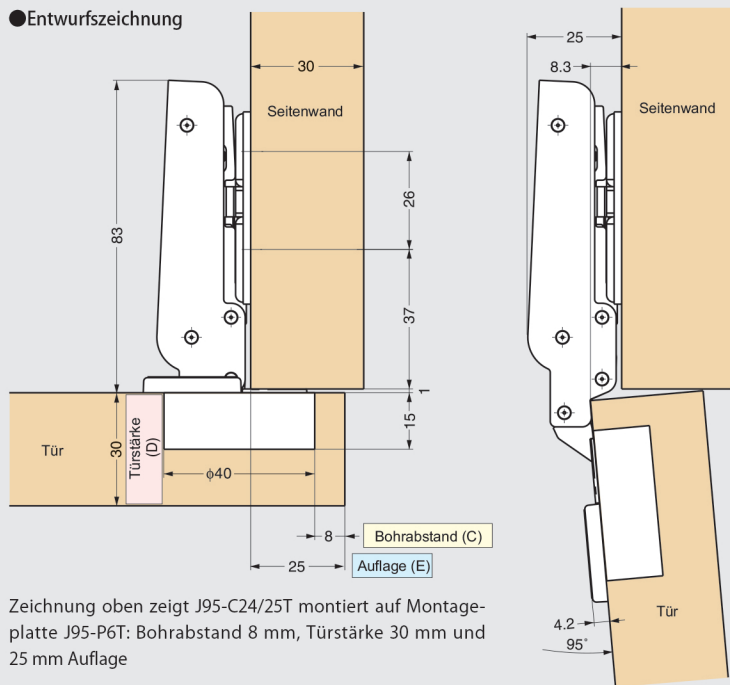

Zeichnung oben zeigt J95-C24/25T montiert auf Montageplatte J95-P6T: Bohrabstand 8 mm, Türstärke 30 mm und 25 mm Auflage

## ● Geometriedarstellung



Abbildung oben mit Bohrabstand 8 mm, Türstärke 30 mm, Plattenstärke 30 mm und 25 mm Auflage

## ■ Bohrabstand (C)

Bohrabstand (C)	3	4	5	6	7	8
Auflage (E)	20	21	22	23	24	25

Seitenverstellung (-4 mm) durch Seitenverstellungsschraube

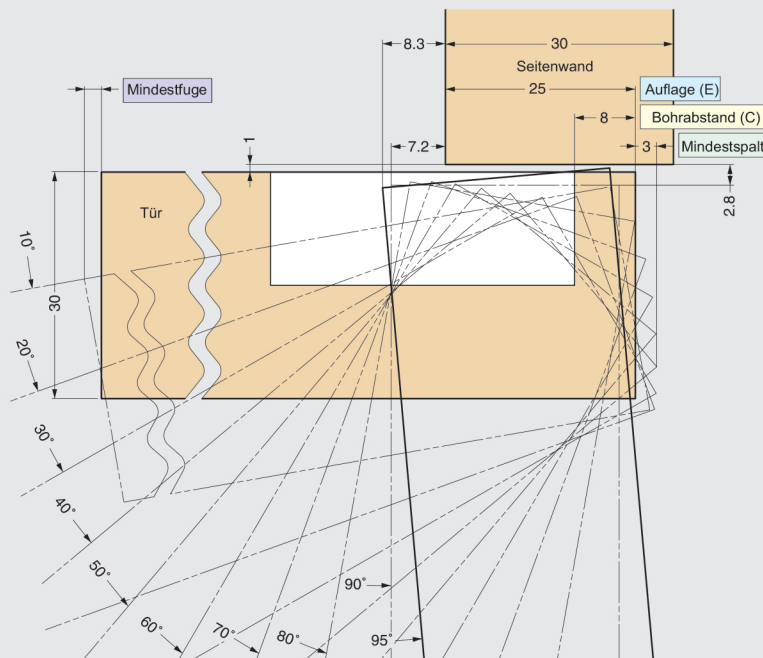
## ■ Öffnungsabstand (O.C.)

Mindestfuge und Mindestspalt sind erforderlich. Mindestfuge und Mindestspalt verändern sich je nach Türstärke und Bohrabstand (C). Zur Gestaltung von Schränken siehe nachfolgende Tabellen und Darstellung

## ■ Mindestspalt

Türstärke (D)	Bohrabstand (C)					
	3	4	5	6	7	8
18	0,3	0,3	0,3	0,3	0,3	0,3
20	0,5	0,5	0,5	0,5	0,5	0,5
22	0,8	0,8	0,8	0,7	0,7	0,7
24	1,1	1,1	1,1	1,1	1,1	1,0
26	1,7	1,6	1,6	1,5	1,5	1,5
28	3,2	2,8	2,5	2,2	2,1	2,0
30	5,0	4,5	4,0	3,6	3,3	3,0
32	6,8	6,2	5,7	5,2	4,8	4,4
34	8,6	8,0	7,5	6,9	6,5	6,0

Mindestspalt

Beträgt die Türstärke mehr als 30 mm: siehe Darstellung

## ■ Mindestfuge

Türstärke (D)	Türbreite						
	300	400	500	600	700	800	900
30	0,50	0,30	0,30	0,20	0,20	0,20	0,20

Mindestfuge

## ■ Abmessungen Ausschnitt

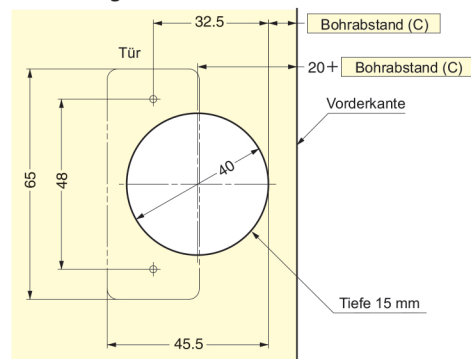

● Empfohlene Schraube  
Linsenkopf-Blechschaube o. Holzschraube, Größe 5

## ■ Türabmessungen und Anzahl der Scharniere

Siehe S. 368